

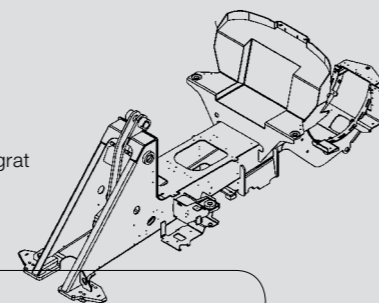

Beste Herkunft:
 Technik vom Feinsten.
 Jahrzehntelange Erfahrung.
 Modernste Fertigung.

Ungeteilter Rahmen:
 Das tausendfach bewährte Rückgrat aller Radlader von Kramer.



Der ungeteilte Rahmen und die Allradlenkung sorgen für einen konstanten Schwerpunkt und eine unvergleichbare Wendigkeit.

Nur Allradlenkung garantiert eine gleich bleibende Nutzlast. Denn der Schwerpunkt der Maschine bewegt sich bei jeder Beladung immer nur entlang ihrer Längsachse und wandert nie nach außen. Ein Kippen wird verhindert, und selbst abrupte Lenkbewegungen können die Maschine nicht aus der Bahn werfen.

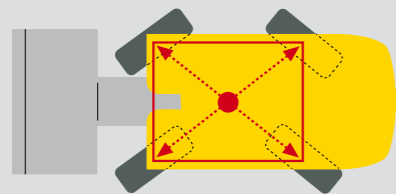

www.kramer.de



	Motorleistung	Schaufelinhalt	Max. Nutzlast	Eigengewicht	Wenderradius (Rastern)	Max. Geschwindigkeit	Überladehöhe
RADLADER 50							
250 ROPS	16 kW / 22 PS	0,25 m ³	870 kg	1540 kg	1950 mm	20 km/h	2675 mm
350 ROPS	23 kW / 31 PS 27 kW / 37 PS *	0,35 m ³	960 kg	1620 kg	1950 mm	20 km/h	2675 mm
350 CAB	23 kW / 31 PS 27 kW / 37 PS *	0,35 m ³	960 kg	1720 kg	1950 mm	20 km/h	2675 mm
750	45 kW / 61 PS	0,75–1,2 m ³	2300 kg	4200 kg	2550 mm	30 km/h	2915 mm
850	45 kW / 61 PS	0,85–1,4 m ³	2350 kg	4500 kg	2550 mm	30 km/h	3100 mm
950	58 kW / 79 PS	0,95–1,6 m ³	2500 kg	4700 kg	2780 mm	30 km/h	3120 mm
1150	58 kW / 79 PS	1,15–1,8 m ³	3500 kg	5900 kg	2850 mm	30 km/h	3285 mm
* optional							
RADLADER 80							
180	24,2 kW / 32,9 PS	0,3–0,4 m ³	950 kg	1860 kg	1940 mm	20 km/h	2458 mm
280	28 kW / 40 PS	0,65–1,1 m ³	1900 kg	3300 kg	2430 mm	20 km/h	2820 mm
380	44 kW / 60 PS	0,75–1,2 m ³	2300 kg	4500 kg	2550 mm	40 km/h	2915 mm
480	44 kW / 60 PS	0,85–1,4 m ³	2550 kg	4800 kg	2550 mm	40 km/h	3100 mm
580	56 kW / 76 PS	0,95–1,6 m ³	2900 kg	5400 kg	2780 mm	40 km/h	3120 mm
680	56 kW / 76 PS	1,05–1,6 m ³	3100 kg	5900 kg	2790 mm	40 km/h	3250 mm
880	88 kW / 120 PS	1,5–2,5 m ³	4500 kg	8400 kg	3450 mm	35 km/h	3530 mm
TELERADLADER							
750T	45 kW / 61 PS	0,75–1,2 m ³	2000 kg	5100 kg	2550 mm	30 km/h	4510 mm
580T	56 kW / 76 PS	0,95–1,5 m ³	2500 kg	5500 kg	2780 mm	40 km/h	4540 mm



kramerALLRAD®