

Preisliste und Technische Daten
Gültig für das Modelljahr 2017



Nutzfahrzeuge

Der Transporter

Fahrgestell und Pritschenwagen



Inhalt.

- 03 Grundmodelle.
- 06 Serienausstattung.
- 09 Sonderausstattungen.
- 20 Spezialausstattungen.
- 25 Lackierungen.
- 26 Motoren.
- 28 Kraftstoffverbräuche, CO₂-Emissionen und Fahrleistungen.
- 29 Gewichte.
- 36 Abmessungen.
- 40 Reifenlabel.
- 41 Anmerkungen.
- 42 Allgemeine und zusätzliche Hinweise.

Grundmodelle.

Der Transporter - Zugkopf, Fahrgestell und Pritschenwagen mit kurzem Radstand und Einzelkabine

Motor	Getriebe	Leistung maximal in kW (PS)	Abgas-norm	Kraftstoffart	Pritschenabmaße L x B x H in mm	Zugkopf	Fahrgestell	Pritschenwagen
						Preise in EUR inkl. 19 % MwSt. ¹⁾ Preise in EUR exkl. 19 % MwSt. ¹⁾		
2,0-I-TSI BMT	6-Gang-Schaltgetriebe	110 (150)	Euro 6	Super	2.539 x 1.940 x 392		29.458,45 24.755,00	30.624,65 25.735,00
2,0-I-TDI BMT	5-Gang-Schaltgetriebe	75 (102)	Euro 6	Diesel	2.539 x 1.940 x 392	27.441,40 23.060,00	29.149,05 24.495,00	30.315,25 25.475,00
2,0-I-TDI BMT	5-Gang-Schaltgetriebe	84 (114)	Euro 6	Diesel	2.539 x 1.940 x 392	28.262,50 23.750,00	29.970,15 25.185,00	31.136,35 26.165,00
2,0-I-TDI BMT	6-Gang-Schaltgetriebe	110 (150)	Euro 6	Diesel	2.539 x 1.940 x 392	30.624,65 25.735,00	32.332,30 27.170,00	33.498,50 28.150,00
2,0-I-TDI BMT	7-Gang DSG	110 (150)	Euro 6	Diesel	2.539 x 1.940 x 392	32.998,70 27.730,00	34.706,35 29.165,00	35.872,55 30.145,00
2,0-I-TDI BMT 4MOTION	6-Gang-Schaltgetriebe	110 (150)	Euro 6	Diesel	2.539 x 1.940 x 392		35.711,90 30.010,00	36.878,10 30.990,00
2,0-I-TDI BMT 4MOTION	7-Gang DSG	110 (150)	Euro 6	Diesel	2.539 x 1.940 x 392		38.085,95 32.005,00	39.252,15 32.985,00
2,0-I-TDI BMT	6-Gang-Schaltgetriebe	150 (204)	Euro 6	Diesel	2.539 x 1.940 x 392	34.373,15 28.885,00	36.080,80 30.320,00	37.247,00 31.300,00
2,0-I-TDI BMT	7-Gang DSG	150 (204)	Euro 6	Diesel	2.539 x 1.940 x 392	36.747,20 30.880,00	38.454,85 32.315,00	39.621,05 33.295,00
2,0-I-TDI BMT 4MOTION	6-Gang-Schaltgetriebe	150 (204)	Euro 6	Diesel	2.539 x 1.940 x 392		39.460,40 33.160,00	40.626,60 34.140,00
2,0-I-TDI BMT 4MOTION	7-Gang DSG	150 (204)	Euro 6	Diesel	2.539 x 1.940 x 392		41.834,45 35.155,00	43.000,65 36.135,00

BMT = BlueMotion Technology DSG = Doppelkupplungsgetriebe DSG
Erläuterungen zu den hier aufgeführten Fußnotenziffern finden Sie unter "Anmerkungen".

Grundmodelle.

Der Transporter - Fahrgestell, Pritschenwagen und Tiefladepritsche mit langem Radstand und Einzelkabine

Motor	Getriebe	Leistung maximal in kW (PS)	Abgas-norm	Kraftstoffart	Pritschenabmaße L x B x H in mm	Fahrgestell	Pritschenwagen	Tiefladepritsche
						Preise in EUR inkl. 19 % MwSt. ¹⁾ Preise in EUR exkl. 19 % MwSt. ¹⁾		
2,0-I-TSI BMT	6-Gang-Schaltgetriebe	110 (150)	Euro 6	Super	2.939 x 1.940 x 392	30.220,05 25.395,00	31.386,25 26.375,00	31.654,00 26.600,00
2,0-I-TDI BMT	5-Gang-Schaltgetriebe	75 (102)	Euro 6	Diesel	2.939 x 1.940 x 392	29.910,65 25.135,00	31.076,85 26.115,00	31.344,60 26.340,00
2,0-I-TDI BMT	5-Gang-Schaltgetriebe	84 (114)	Euro 6	Diesel	2.939 x 1.940 x 392	30.731,75 25.825,00	31.897,95 26.805,00	32.165,70 27.030,00
2,0-I-TDI BMT	6-Gang-Schaltgetriebe	110 (150)	Euro 6	Diesel	2.939 x 1.940 x 392	33.093,90 27.810,00	34.260,10 28.790,00	34.527,85 29.015,00
2,0-I-TDI BMT	7-Gang DSG	110 (150)	Euro 6	Diesel	2.939 x 1.940 x 392	35.467,95 29.805,00	36.634,15 30.785,00	36.901,90 31.010,00
2,0-I-TDI BMT 4MOTION	6-Gang-Schaltgetriebe	110 (150)	Euro 6	Diesel	2.939 x 1.940 x 392	36.473,50 30.650,00	37.639,70 31.630,00	37.907,45 31.855,00
2,0-I-TDI BMT 4MOTION	7-Gang DSG	110 (150)	Euro 6	Diesel	2.939 x 1.940 x 392	38.847,55 32.645,00	40.013,75 33.625,00	40.281,50 33.850,00
2,0-I-TDI BMT	6-Gang-Schaltgetriebe	150 (204)	Euro 6	Diesel	2.939 x 1.940 x 392	36.842,40 30.960,00	38.008,60 31.940,00	38.276,35 32.165,00
2,0-I-TDI BMT	7-Gang DSG	150 (204)	Euro 6	Diesel	2.939 x 1.940 x 392	39.216,45 32.955,00	40.382,65 33.935,00	40.650,40 34.160,00
2,0-I-TDI BMT 4MOTION	6-Gang-Schaltgetriebe	150 (204)	Euro 6	Diesel	2.939 x 1.940 x 392	40.222,00 33.800,00	41.388,20 34.780,00	41.655,95 35.005,00
2,0-I-TDI BMT 4MOTION	7-Gang DSG	150 (204)	Euro 6	Diesel	2.939 x 1.940 x 392	42.596,05 35.795,00	43.762,25 36.775,00	44.030,00 37.000,00

BMT = BlueMotion Technology DSG = Doppelkupplungsgetriebe DSG
Erläuterungen zu den hier aufgeführten Fußnotenziffern finden Sie unter "Anmerkungen".

Grundmodelle.

Der Transporter - Fahrgestell und Pritschenwagen mit langem Radstand und Doppelkabine

Motor	Getriebe	Leistung maximal in kW (PS)	Abgasnorm	Kraftstoffart	Pritschenabmaße L x B x H in mm	Fahrgestell	Pritschenwagen
						Preise in EUR inkl. 19 % MwSt. ¹⁾ Preise in EUR exkl. 19 % MwSt. ¹⁾	
2,0-I-TSI BMT	6-Gang-Schaltgetriebe	110 (150)	Euro 6	Super	2.169 x 1.940 x 392	32.915,40 27.660,00	34.081,60 28.640,00
2,0-I-TDI BMT	5-Gang-Schaltgetriebe	75 (102)	Euro 6	Diesel	2.169 x 1.940 x 392	32.606,00 27.400,00	33.772,20 28.380,00
2,0-I-TDI BMT	5-Gang-Schaltgetriebe	84 (114)	Euro 6	Diesel	2.169 x 1.940 x 392	33.427,10 28.090,00	34.593,30 29.070,00
2,0-I-TDI BMT	6-Gang-Schaltgetriebe	110 (150)	Euro 6	Diesel	2.169 x 1.940 x 392	35.789,25 30.075,00	36.955,45 31.055,00
2,0-I-TDI BMT	7-Gang DSG	110 (150)	Euro 6	Diesel	2.169 x 1.940 x 392	38.163,30 32.070,00	39.329,50 33.050,00
2,0-I-TDI BMT 4MOTION	6-Gang-Schaltgetriebe	110 (150)	Euro 6	Diesel	2.169 x 1.940 x 392	39.168,85 32.915,00	40.335,05 33.895,00
2,0-I-TDI BMT 4MOTION	7-Gang DSG	110 (150)	Euro 6	Diesel	2.169 x 1.940 x 392	41.542,90 34.910,00	42.709,10 35.890,00
2,0-I-TDI BMT	6-Gang-Schaltgetriebe	150 (204)	Euro 6	Diesel	2.169 x 1.940 x 392	39.537,75 33.225,00	40.703,95 34.205,00
2,0-I-TDI BMT	7-Gang DSG	150 (204)	Euro 6	Diesel	2.169 x 1.940 x 392	41.911,80 35.220,00	43.078,00 36.200,00
2,0-I-TDI BMT 4MOTION	6-Gang-Schaltgetriebe	150 (204)	Euro 6	Diesel	2.169 x 1.940 x 392	42.917,35 36.065,00	44.083,55 37.045,00
2,0-I-TDI BMT 4MOTION	7-Gang DSG	150 (204)	Euro 6	Diesel	2.169 x 1.940 x 392	45.291,40 38.060,00	46.457,60 39.040,00

BMT = BlueMotion Technology DSG = Doppelkupplungsgetriebe
Erläuterungen zu den hier aufgeführten Fußnotenziffern finden Sie unter "Anmerkungen".

Serienausstattung.

		Zugkopf	Fahrgestell Einzelkabine	Pritschenwagen Einzelkabine	Tiefladepritsche Einzelkabine	Fahrgestell Doppelkabine	Pritschenwagen Doppelkabine
Karosserie	Abschleppösen, vorn (einschraubbar) und hinten (bei Anhängervorrichtung keine Abschleppöse hinten)	●	●	●	●	●	●
	Außenspiegel links asphärisch, rechts konvex	●	●			●	
	Bügelaußenspiegel links und rechts, konvex			●	●		●
	Heckfenster	●	●	●	●	●	●
	Kraftstofftank mit 70 l Tankvolumen – nur bei TDI	●	●	●	●	●	●
	Kraftstofftank mit 80 l Tankvolumen – nur bei TSI		●	●	●	●	●
	Pritschenboden, Aluminiumbordwände (abklappbar), Sicherheitsverriegelungen, Trittstufe (hinten)			●	●		●
	2 Fahrgastraumtüren					●	●
Fahrwerk	Federung und Dämpfung, für Fahrzeuge mit 3,2 t zulässigem Gesamtgewicht	●					
	Reifen 205/65 R 16 C 107/105 T, rollwiderstandsoptimiert – nicht bei 150-kW-TDI	●	●	●	●	●	●
	Reifen 215/60 R 17 C 109/107 T, rollwiderstandsoptimiert – nur bei 150-kW-TDI	●					
	Reifen 235/55 R 17 103 H rf, rollwiderstandsoptimiert – nur bei 150-kW-TDI		●	●	●	●	●
	Tyre Mobility Set: 12-Volt-Kompressor und Reifendichtmittel	●	●	●	●	●	●
	Zulässiges Gesamtgewicht 3.000 kg – nur bei 150-kW-TDI					●	●
	Zulässiges Gesamtgewicht 3.200 kg	●					
	16"-Fahrwerk mit 16"-Bremsanlage – nicht bei 150-kW-TDI	●	●	●	●	●	●
	17"-Fahrwerk mit 17"-Scheibenbremse vorn und 16"-Scheibenbremse hinten – nur bei 150-kW-TDI	●	●	●	●	●	●
	4 Stahlräder	●	●	●	●	●	●

Informationen zu Kraftstoffverbrauch und CO₂-Emissionen finden Sie am Ende dieser Preisliste.

Serienausstattung.

		Zugkopf	Fahrgestell Einzelkabine	Pritschenwagen Einzelkabine	Tiefbladerpritsche Einzelkabine	Fahrgestell Doppelkabine	Pritschenwagen Doppelkabine
Sicherheitsausstattung	ABS, EDS, Berganfahrassistent, Bremsassistent	●					
	Airbags für Fahrer und Beifahrer, Beifahrer-Airbag-Deaktivierung, Gurtstraffer für die äußeren Sitzplätze	●	●	●	●	●	●
	Berganfahrassistent	●	●	●	●	●	●
	Bremsbelagverschleißanzeige	●	●	●	●	●	●
	Doppelton-Signalhorn	●	●	●	●	●	●
	Dreipunkt-Automatiksicherheitsgurte, höhenverstellbar auf den äußeren Sitzen im Fahrerhaus	●	●	●	●	●	●
	Elektronisches Stabilisierungsprogramm, ABS, ASR, EDS, Bremsassistent		●	●	●	●	●
	Halogen-Scheinwerfer	●	●	●	●	●	●
	Keramik-Aufdruck (Blendschutz vor Sonnenlicht) auf der Frontscheibe zwischen den Sonnenblenden	●	●	●	●	●	●
	Kopfstützen, höhenverstellbar	●	●	●	●	●	●
	Multikollisionsbremse	●	●	●	●	●	●
	Servolenkung und Sicherheitslenksäule, höhen- und längenverstellbar	●	●	●	●	●	●
	Sonnenblenden mit Ticketasche auf der Fahrerseite sowie Airbag-Label auf der Beifahrersonnenblende	●	●	●	●	●	●
	Tagfahrlicht (im Fahrbetrieb dauernd eingeschaltet)	●	●	●	●	●	●
	Verbandmaterial und Warndreieck	●	●	●	●	●	●
	Verzurrösen zur Ladegutsicherung			●	●		●
	Vorbereitung für Rückleuchten	●					
Warnsummer und -leuchte bei nicht angelegtem Fahrer-Sicherheitsgurt	●	●	●	●	●	●	
Innenausstattungen	Beifahrerdoppelsitzbank rechts, in der 1. Sitzreihe	●	●	●	●	●	●
	Handschuhfach mit abschließbarer Klappe	●	●	●	●	●	●
	Sitzbezüge in Stoff, Dessin "Austin"	●	●	●	●	●	●
	3er-Sitzbank (starr), in der 2. Sitzreihe					●	●

Serienausstattung.

Funktionsausstattung		Zugkopf	Fahrgestell Einzelkabine	Pritschenwagen Einzelkabine	Tiefladepritsche Einzelkabine	Fahrgestell Doppelkabine	Pritschenwagen Doppelkabine
	Abgasnorm Euro 6 (bei TDI mit Dieselpartikelfilter)	●	●	●	●	●	●
	Frischluftanlage mit mehrstufigem Frischluftgebläse, Umluftklappe, Mittelausströmer und Defrosterdüsen	●	●	●	●	●	●
	Nichtraucherausführung (12-V-Steckdose und Becherhalter in der Armaturentafel)	●	●	●	●	●	●
	Scheibenwischer-Intervallschaltung	●	●	●	●	●	●
	Serviceanzeige 30.000 km oder 2 Jahre (variabel) – nur bei TSI		●	●	●	●	●
	Serviceanzeige 40.000 km oder 2 Jahre (variabel) – nur bei TDI	●	●	●	●	●	●
	Staub- und Pollenfilter	●	●	●	●	●	●
	Warnsummer für noch eingeschaltetes Licht	●	●	●	●	●	●

Informationen zu Kraftstoffverbrauch und CO₂-Emissionen finden Sie am Ende dieser Preisliste.

Sonderausstattungen.

		Zugkopf	Fahrgestell Einzelkabine	Pritschenwagen Einzelkabine	Tiefladepritsche Einzelkabine	Fahrgestell Doppelkabine	Pritschenwagen Doppelkabine	Preis in € o. MwSt.	Preis in € m. MwSt.
Ablagen und Staukästen	Ablagepaket (4 Staukästen unter der Ladefläche)			○			○	1.515,00	1.802,85
	Einzelstaukasten links hinten unter der Ladefläche am Radhaus, abschließbar; Inhalt: 46 l, Zuladung: 40 kg			○			○	435,00	517,65
	Einzelstaukasten rechts hinten unter der Ladefläche am Radhaus, abschließbar, Inhalt: 46 l, Zuladung: 40 kg			○			○	435,00	517,65
	Staukästen unter der Ladefläche links und rechts, abschließbar, Zuladung: je 40 kg								
	..., bei Doppelkabine						○	930,00	1.106,70
	..., bei Einzelkabine			○				990,00	1.178,10
Airbags	Seiten- und Kopfairbags für Fahrer und Beifahrer	○	○	○	○	○	○	415,00	493,85
Anhängevorrichtungen	Anhängevorrichtung, starr (inkl. Gespannstabilisierung)		○	○	○	○	○	625,00	743,75
	Vorbereitung für Anhängevorrichtung (inkl. Gespannstabilisierung)		○	○	○	○	○	205,00	243,95
Außenspiegel	Bügelaußenspiegel auf großem Bügel, links und rechts, konvex, für maximale Aufbaubreite 2.200 mm	○	○			○		46,00	54,74
	Bügelaußenspiegel, links und rechts, konvex, für maximale Aufbaubreite 2.030 mm	○	○			○		29,00	34,51
Ausstattungs Pakete	Elektrikpaket I: elektrische Fensterheber und elektrisch verstell- und beheizbare Außenspiegel	○	○	○	○	○	○	530,00	630,70
	Elektrikpaket III: elektrische Fensterheber, elektrisch einstell-, beheiz- und anklappbare Außenspiegel mit lackiertem Gehäuse	○	○			○		685,00	815,15
	Exterieurpaket – Stoßfänger in Wagenfarbe bei Serienlackierungen bzw. gemäß Farbbeschreibung bei Sonderlackierungen – Außenspiegelgehäuse in Wagenfarbe – Kühlerschutzgitter, unlackiert, mit einer Chromleiste	○	○	○	○	○	○	480,00	571,20
	Komfortpaket – Steckdose vorn – Haltegriffe, klappbar und Ablagefächer an den Fahrerhaussitzen, Leseleuchte, Brillenfach – Sonnenblenden mit Spiegel sowie Airbag-Label auf der Beifahrersonnenblende – Haltegriff für Einstieg an der A-Säule, auf der Fahrer- und Beifahrerseite – Instrumentenbeleuchtung, dimmbar – Doppelton-Signalhorn								
	..., bei Zugkopf, Einzelkabine	○	○	○	○			270,00	321,30
	..., bei Doppelkabine					○	○	285,00	339,15

Informationen zu Kraftstoffverbrauch und CO₂-Emissionen finden Sie am Ende dieser Preisliste.

● = serienmäßige Ausstattung ○ = Sonderausstattung gegen Mehrpreis o. M. = ohne Mehrpreis

Sonderausstattungen.

		Zugkopf	Fahrgestell Einzelkabine	Pritschenwagen Einzelkabine	Tiefladepritsche Einzelkabine	Fahrgestell Doppelkabine	Pritschenwagen Doppelkabine	Preis in € o. MwSt.	Preis in € m. MwSt.
Ausstattungs Pakete	Komfortpaket Plus I – Sitzbezüge in Stoff, Dessin "Simora" – Höheneinstellung für linken Einzelsitz im Fahrerhaus – Zentralverriegelung mit Funkfernbedienung – Haltegriffe, klappbar und Ablagefächer an den Fahrerhaussitzen, Leseleuchte, Brillenfach – Sonnenblenden mit Spiegel sowie Airbag-Label auf der Beifahrersonnenblende – Haltegriff für Einstieg an der A-Säule, auf der Fahrer- und Beifahrerseite – Lendenwirbelstütze für linken Einzelsitz in der 1. Sitzreihe (manuell einstellbar) – Instrumentenbeleuchtung, dimmbar – 2 Funkklappschlüssel – Doppelton-Signalhorn – Klimaanlage "Climatic" im Fahrerhaus	○	○	○	○	○	○	1.455,00	1.731,45
Batterien	2. Batterie mit Trennrelais, wartungsfrei	○	○	○	○	○	○	245,00	291,55
Bordwandklappen	Bordwandverkleidung aus 12 mm Sperrholz (wetterfest verleimt)			○			○	325,00	386,75
Chromumfänge	Blinkleuchten seitlich in Chromoptik mit Bulli-Plakette	○	○	○	○	○	○	75,00	89,25
Dachreling/Dachlastenträger	2 Dachlastenträger (Beipack), Traglast: max. 50 kg je Träger (maximale Fahrzeugdachlast: 100 kg)					○	○	235,00	279,65
Diebstahlschutz	Diebstahl-Alarmanlage mit Innenraumüberwachung im Fahrerhaus, Back-up-Horn und Abschleppschutz	○	○	○	○	○	○	270,00	321,30
	Diebstahl-Alarmanlage und Back-up-Horn	○	○	○	○	○	○	215,00	255,85
Differenzialsperre	Mechanische Hinterachs-Differenzialsperre – nur bei 4MOTION		○	○	○	○	○	790,00	940,10
Elektrische Schnittstelle für externe Nutzung	Elektrische Schnittstelle und Multifunktionssteuergerät für externe Nutzung	○	○	○	○	○	○	380,00	452,20
Fahrerassistenzsysteme	Automatische Distanzregelung ACC bis 160 km/h und Umfeldbeobachtungssystem "Front Assist" mit City-Notbremsfunktion Bei Doppelkupplungsgetriebe DSG: – Automatische Distanzregelung ACC "follow to stop", inklusive Geschwindigkeitsregelanlage		○	○	○	○	○	610,00	725,90
	Automatische Distanzregelung ACC bis 210 km/h und Umfeldbeobachtungssystem "Front Assist" mit City-Notbremsfunktion Bei Doppelkupplungsgetriebe DSG: – Automatische Distanzregelung ACC "follow to stop", inklusive Geschwindigkeitsregelanlage		○	○	○	○	○	855,00	1.017,45

Informationen zu Kraftstoffverbrauch und CO₂-Emissionen finden Sie am Ende dieser Preisliste.

● = serienmäßige Ausstattung ○ = Sonderausstattung gegen Mehrpreis o. M. = ohne Mehrpreis

Sonderausstattungen.

		Zugkopf	Fahrgestell Einzelkabine	Pritschenwagen Einzelkabine	Tiefladepritsche Einzelkabine	Fahrgestell Doppelkabine	Pritschenwagen Doppelkabine	Preis in € o. MwSt.	Preis in € m. MwSt.
Fahrerassistenzsysteme	Bergabfahrassistent – nur bei 4MOTION		o	o	o	o	o	81,00	96,39
	Geschwindigkeitsregelanlage	o	o	o	o	o	o	305,00	362,95
	Servotronic (geschwindigkeitsabhängige Servolenkung) und Sicherheitslenksäule, höhen- und längenverstellbar	o	o	o	o	o	o	390,00	464,10
	Umfeldbeobachtungssystem "Front Assist" mit City-Notbremsfunktion		o	o	o	o	o	250,00	297,50
Fahrwerk	Dämpfung, verstärkt		o	o	o	o	o	45,00	53,55
	Federung und Dämpfung mit erhöhter Vorderachslast (1.710 kg) – 4 Stahlräder 6½ J x 16 – Zulässiges Gesamtgewicht 3.000 kg – Federung und Dämpfung mit erhöhter zulässiger Vorderachslast (1.710 kg) – nur bei 110-kW-TDI		o	o	o	o	o	1.045,00	1.243,55
	Federung und Dämpfung mit erhöhter Vorderachslast (1.710 kg), verstärkten Stabilisatoren und 17"-Stahlräder – nicht bei 75-kW-TDI								
	..., bei 110-kW-TDI (außer Frontantrieb Schaltgetriebe), 150-kW-TDI		o	o	o	o	o	1.335,00	1.588,65
	..., bei 84-kW-TDI, 110-kW-TDI Frontantrieb Schaltgetriebe		o	o	o	o	o	1.930,00	2.296,70
	17"-Fahrwerk mit 17"-Scheibenbremse vorn und 16"-Scheibenbremse hinten – nur bei Fahrgestell/Pritschenwagen/Tiefladepritschenwagen außer 150-kW-TDI – serienmäßig bei 150-kW-TDI	●	o	o	o	o	o	111,00	132,09
Fenster	Heckfenster, beheizbar	o	o	o	o	o	o	36,00	42,84
	Sonnenschutzfolie an den Fenstern, tiefschwarze Tönung im Fahrgastraum					o	o	260,00	309,40
Fenster (Glasart im Lade-/ Fahrgastraum)	Verbundglas-Frontscheibe in Dämmglas, beheizbar	o	o	o	o	o	o	205,00	243,95
Halteseile für Bordwandklappe	Halteseile für Bordwandklappe, hinten			o	o		o	71,00	84,49

Informationen zu Kraftstoffverbrauch und CO₂-Emissionen finden Sie am Ende dieser Preisliste.

● = serienmäßige Ausstattung o = Sonderausstattung gegen Mehrpreis o. M. = ohne Mehrpreis

Sonderausstattungen.

		Zugkopf	Fahrgestell Einzelkabine	Pritschenwagen Einzelkabine	Tiefladepritsche Einzelkabine	Fahrgestell Doppelkabine	Pritschenwagen Doppelkabine	Preis in € o. MwSt.	Preis in € m. MwSt.
Heizungen/Klimaanlagen	Frischluftansaugung mit Aktivkohlefilter	○	○	○	○	○	○	21,00	24,99
	Klimaanlage "Climatic" im Fahrerhaus	○	○	○	○	○	○	1.285,00	1.529,15
	Klimaanlage "Climatic" im Fahrerhaus, 2. Heizung im Fahrgastraum					○	○	1.540,00	1.832,60
Kraftstofftankvolumen	Kraftstofftank mit 80 l Tankvolumen – nur bei 75-/110-kW-TDI	○	○	○	○	○	○	61,00	72,59
Lenkräder	Lederlenkrad (3 Speichen) mit Schaltknauf in Leder	○	○	○	○	○	○	144,00	171,36
	Multifunktions-Lederlenkrad (3 Speichen) und Schaltknauf in Leder	○	○	○	○	○	○	335,00	398,65
Licht und Sicht	LED-Hauptscheinwerfer – LED-Hauptscheinwerfer mit LED-Tagfahrlicht – Leuchtweitenregulierung, automatisch geregelt – Rückleuchten in Standardausführung		○	○	○	○	○	1.385,00	1.648,15
	Licht & Sicht – Sicherheitsinnenspiegel, automatisch abblendend – Tagfahrlicht mit Fahrlichtschaltung (automatisch), "Leaving home"-Funktion und manueller "Coming home"-Funktion – Scheibenwischer-Intervallschaltung mit Regensensor für die Frontscheibenwischer	○	○	○	○	○	○	210,00	249,90
	Licht & Sicht Plus – Sicherheitsinnenspiegel, automatisch abblendend – Halogen-Doppelscheinwerfer – Tagfahrlicht mit Fahrlichtschaltung (automatisch), "Leaving home"-Funktion und manueller "Coming home"-Funktion – Scheibenwischer-Intervallschaltung mit Regensensor für die Frontscheibenwischer – Nebelscheinwerfer inklusive Abbiegelicht		○	○	○	○	○	480,00	571,20
	Nebelscheinwerfer inklusive Abbiegelicht	○	○	○	○	○	○	280,00	333,20
Luftfilter (Motor)	Luftfilter für staubreiche Länder, mit Filtersättigungsanzeige	○	○	○	○	○	○	142,00	168,98
Mobile Online Dienste	Car-Net Guide & Inform, Laufzeit 3 Jahre	○	○	○	○	○	○	o. M.	
	ConnectedVan - Mobiles Fuhrparkmanagement: 3 VW Data Plug, 3 Spiegelanhänger, 3 Bordbucheinleger	○	○	○	○	○	○	o. M.	

Informationen zu Kraftstoffverbrauch und CO₂-Emissionen finden Sie am Ende dieser Preisliste.

● = serienmäßige Ausstattung ○ = Sonderausstattung gegen Mehrpreis o. M. = ohne Mehrpreis

Sonderausstattungen.

		Zugkopf	Fahrgestell Einzelkabine	Pritschenwagen Einzelkabine	Tiefladepritsche Einzelkabine	Fahrgestell Doppelkabine	Pritschenwagen Doppelkabine	Preis in € o. MwSt.	Preis in € m. MwSt.
Multifunktionsanzeige/ Bordcomputer	Multifunktionsanzeige	○						160,00	190,40
	Multifunktionsanzeige mit Müdigkeitserkennung		○	○	○	○	○	185,00	220,15
	Multifunktionsanzeige "Plus"	○						285,00	339,15
	Multifunktionsanzeige "Plus" mit Müdigkeitserkennung		○	○	○	○	○	305,00	362,95
Räder/Reifen - 16"	Ganzjahresreifen 215/65 R 16 C 106/104 T rollwiderstandsoptimiert								
	..., bei 110-kW-TDI 4MOTION/Doppelkupplungsgetriebe DSG		○	○	○	○	○	155,00	184,45
	..., bei Zugkopf	○						160,00	190,40
	..., bei 75-/84-kW-TDI, 110-kW-TSI/TDI Frontantrieb Schaltgetriebe		○	○	○	○	○	350,00	416,50
	Leichtmetallräder "Clayton" 6½ J x 16 – nicht bei 150-kW-TDI		○	○	○	○	○	590,00	702,10
	Reifen 215/65 R 16 C 106/104 T, rollwiderstandsoptimiert – nicht bei 150-kW-TDI	○	○	○	○	○	○	o. M.	
Räder/Reifen - 17"	Ganzjahresreifen 215/60 R 17 C 109/107 T rollwiderstandsoptimiert								
	..., bei Zugkopf 150-kW-TDI, Fahrgestell/Pritschenwagen/Tiefladepritschenwagen 110-/150-kW-TDI 4MOTION/Doppelkupplungsgetriebe DSG	○	○	○	○	○	○	155,00	184,45
	..., bei 75-/110-kW-TDI Frontantrieb Schaltgetriebe	○						160,00	190,40
	..., bei 75-/84-kW-TDI, 110-kW-TSI/TDI Frontantrieb Schaltgetriebe		○	○	○	○	○	350,00	416,50
	Ganzjahresreifen 235/55 R 17 103 H xl, rollwiderstandsoptimiert		○	○	○	○	○	155,00	184,45
	Leichtmetallräder "Cascavel" 7 J x 17 in Silber, Oberfläche glanzgedreht								
	..., bei 110-kW-TDI (außer Frontantrieb Schaltgetriebe), 150-kW-TDI		○	○	○	○	○	1.065,00	1.267,35
	..., bei 75-/84-kW-TDI, 110-kW-TSI/TDI Frontantrieb Schaltgetriebe		○	○	○	○	○	1.755,00	2.088,45

Informationen zu Kraftstoffverbrauch und CO₂-Emissionen finden Sie am Ende dieser Preisliste.

● = serienmäßige Ausstattung ○ = Sonderausstattung gegen Mehrpreis o. M. = ohne Mehrpreis

Sonderausstattungen.

		Zugkopf	Fahrgestell Einzelkabine	Pritschenwagen Einzelkabine	Tiefladepritsche Einzelkabine	Fahrgestell Doppelkabine	Pritschenwagen Doppelkabine	Preis in € o. MwSt.	Preis in € m. MwSt.	
Räder/Reifen - 17"	Leichtmetallräder "Devonport" 7 J x 17									
	..., bei 110-kW-TDI (außer Frontantrieb Schaltgetriebe), 150-kW-TDI		o	o	o	o	o	945,00	1.124,55	
	..., bei 75-/84-kW-TDI, 110-kW-TSI/TDI Frontantrieb Schaltgetriebe		o	o	o	o	o	1.635,00	1.945,65	
	Stahlräder 7 J x 17 für Zugkopf-Vorderachse – 4 Stahlräder 7 J x 17 für Fahrzeuge mit 3,2 t zGG (bzw. 2 Stahlräder beim Zugkopf) – nur bei Zugkopf 75-/110-kW-TDI	o							280,00	333,20
	4 Stahlräder 7 J x 17 – serienmäßig bei 150-kW-TDI									
	..., bei 110-kW-TDI 4MOTION/Doppelkupplungsgetriebe DSG		o	o	o	o	o	o. M.		
	..., bei 75-/84-kW-TDI, 110-kW-TSI/TDI Frontantrieb Schaltgetriebe		o	o	o	o	o	690,00	821,10	
Räder/Reifen - Reserverad/ Pannenset	Stahl-Reserverad mit Fahrbereifung		o	o	o	o	o	72,00	85,68	
Räder/Reifen - Winterräder (zusätzlich)	Zusätzliche Winterbereifung 215/60 R 17 C 104/102 T auf 4 Stahlrädern montiert		o	o	o	o	o	780,00	928,20	
	Zusätzliche Winterbereifung 215/60 R 17 C 104/102 T auf 4 Leichtmetallrädern "Devonport" 7 J x 17 montiert		o	o	o	o	o	1.485,00	1.767,15	
	Zusätzliche Winterbereifung 215/65 R 16 C 106/104 T auf 4 Stahlrädern montiert – nicht bei 150-kW-TDI		o	o	o	o	o	660,00	785,40	
	Zusätzliche Winterbereifung 215/65 R 16 C 106/104 T auf 4 Leichtmetallrädern "Clayton" 6½ J x 16 montiert – nicht bei 150-kW-TDI		o	o	o	o	o	1.025,00	1.219,75	
	2 zusätzliche Räder in Fahrbereifung									
	..., bei 75-/84-/110-kW-TDI	o						300,00	357,00	
	..., bei 150-kW-TDI	o						455,00	541,45	
Räder-/Reifenzubehör	Radabdeckung Mitte	o	●	●	●	●	●	o. M.		
	Radschrauben, abschließbar		o	o	o	o	o	39,00	46,41	
	Radvollblenden für 16"-Räder – nicht bei 150-kW-TDI	o	o	o	o	o	o	109,00	129,71	

Informationen zu Kraftstoffverbrauch und CO₂-Emissionen finden Sie am Ende dieser Preisliste.

● = serienmäßige Ausstattung o = Sonderausstattung gegen Mehrpreis o. M. = ohne Mehrpreis

Sonderausstattungen.

		Zugkopf	Fahrgestell Einzelkabine	Pritschenwagen Einzelkabine	Tiefladepritsche Einzelkabine	Fahrgestell Doppelkabine	Pritschenwagen Doppelkabine	Preis in € o. MwSt.	Preis in € m. MwSt.
Radio/Navigation	Digitaler Radioempfang (DAB+)	o	o	o	o	o	o	190,00	226,10
	Navigationssystem "Discover Media" mit 6,33"-Touchscreen - USB-Schnittstelle (auch iPod-/iPhone-/iPad-fähig) und Multimediabuchse AUX-IN - 4 Lautsprecher: 2 Hochtöner, 2 Tieftöner	o	o	o	o	o	o	1.340,00	1.594,60
	Radio "Composition Audio" mit TFT-Display (monochrom) - 2 Lautsprecher (Breitband)	o	o	o	o	o	o	420,00	499,80
	Radio "Composition Colour" mit 5"-Touchscreen - USB-Schnittstelle (auch iPod-/iPhone-/iPad-fähig) - 4 Lautsprecher: 2 Hochtöner, 2 Tieftöner	o	o	o	o	o	o	615,00	731,85
	Radio "Composition Media" mit 6,33"-Touchscreen - USB-Schnittstelle (auch iPod-/iPhone-/iPad-fähig) und Multimediabuchse AUX-IN - 4 Lautsprecher: 2 Hochtöner, 2 Tieftöner	o	o	o	o	o	o	785,00	934,15
Radio/Navigation/ Multimediasysteme	Car-Net App-Connect	o	o	o	o	o	o	145,00	172,55
	USB-Schnittstelle (auch iPod-/iPhone-/iPad-fähig)	o	o	o	o	o	o	60,00	71,40
	USB-Schnittstelle (auch iPod-/iPhone-/iPad-fähig) und Multimediabuchse AUX-IN	o	o	o	o	o	o	60,00	71,40
	Volkswagen Media Control	o	o	o	o	o	o	60,00	71,40
	Volkswagen Media Control und App-Connect	o	o	o	o	o	o	205,00	243,95
	2 USB-Schnittstellen (auch iPod-/iPhone-/iPad-fähig) und Multimediabuche AUX-IN	o	o	o	o	o	o	60,00	71,40
Radio/Navigation/Telefon	Mobiltelefon-Schnittstelle	o	o	o	o	o	o	o. M.	
	Mobiltelefon-Schnittstelle "Comfort"	o	o	o	o	o	o	315,00	374,85
	Mobiltelefon-Schnittstelle "Comfort" und WLAN-Schnittstelle	o	o	o	o	o	o	315,00	374,85
	Mobiltelefon-Schnittstelle und WLAN-Schnittstelle	o	o	o	o	o	o	o. M.	

Informationen zu Kraftstoffverbrauch und CO₂-Emissionen finden Sie am Ende dieser Preisliste.

● = serienmäßige Ausstattung ○ = Sonderausstattung gegen Mehrpreis o. M. = ohne Mehrpreis

Sonderausstattungen.

		Zugkopf	Fahrgestell Einzelkabine	Pritschenwagen Einzelkabine	Tiefladepritsche Einzelkabine	Fahrgestell Doppelkabine	Pritschenwagen Doppelkabine	Preis in € o. MwSt.	Preis in € m. MwSt.
Raucherausführung	Raucherausführung: 12-V-Steckdose mit Zigarettenanzünder, Aschenbecher und 2 Becherhalter in der Armaturentafel	○	○	○	○	○	○	35,00	41,65
Reifenkontrollanzeige	Reifenkontrollanzeige		○	○	○	○	○	59,00	70,21
Scheinwerferreinigungsanlage/ beheizbare Scheibenwaschdüsen	Beheizbare Scheibenwaschdüsen vorn und Waschwasserstandanzeige	○	○	○	○	○	○	57,00	67,83
	Scheinwerferreinigungsanlage mit beheizbaren Scheibenwaschdüsen vorn und Waschwasserstandanzeige	○	○	○	○	○	○	305,00	362,95
Schlüssel für Schließsystem	2 Funkklappschlüssel	○	○	○	○	○	○	28,00	33,32
	4 Funkklappschlüssel	○	○	○	○	○	○	85,00	101,15
Schmutzfänger	Schmutzfänger vorn	○	○			○		90,00	107,10
	Schmutzfänger vorn und hinten			○	○		○	150,00	178,50
Sitzbezüge	Robuststoffsitzbezüge, Dessin "Marathon" im Fahrerhaus; Kunstleder, Dessin "Mesh" für vorhandene Sitze im Fahrgastraum	○	○	○	○	○	○	113,00	134,47
	Sitzbezüge in Kunstleder, Dessin "Mesh"	○	○	○	○	○	○	49,00	58,31
	Sitzbezüge in Stoff, Dessin "Simora"	○	○	○	○	○	○	95,00	113,05
Sitze 1. Sitzreihe	Ablagefach integriert in die Rückenlehne der Beifahrer-Doppelsitzbank	○	○	○	○	○	○	87,00	103,53
	Drehsitze (nicht höhenverstellbar) für Fahrer- und Beifahrer, mit Armlehnen und Lendenwirbelstütze	○	○	○	○	○	○	530,00	630,70
	Einzelsitz im Fahrerhaus, rechts	○	○	○	○	○	○	-82,00	-97,58
	Fahrer- und Beifahrersitz mit Armlehnen, Höhenverstellung und Lendenwirbelstütze	○	○	○	○	○	○	385,00	458,15
	Fahrer- und Beifahrersitz mit Höhenverstellung und Lendenwirbelstütze	○	○	○	○	○	○	195,00	232,05
	Fahrerhaussitz links, mit Armlehnen, Höhenverstellung und Lendenwirbelstütze	○	○	○	○	○	○	190,00	226,10
	Fahrerhaussitz links, mit Höhenverstellung und Lendenwirbelstütze	○	○	○	○	○	○	97,00	115,43
Sitze 2. Sitzreihe	Ohne Sitze in der 2. Sitzreihe	●	●	●	●	○	○	-210,00	-249,90

Informationen zu Kraftstoffverbrauch und CO₂-Emissionen finden Sie am Ende dieser Preisliste.

● = serienmäßige Ausstattung ○ = Sonderausstattung gegen Mehrpreis o. M. = ohne Mehrpreis

Sonderausstattungen.

		Zugkopf	Fahrgestell Einzelkabine	Pritschenwagen Einzelkabine	Tiefladepritsche Einzelkabine	Fahrgestell Doppelkabine	Pritschenwagen Doppelkabine	Preis in € o. MwSt.	Preis in € m. MwSt.
Sitzheizung	Sitzheizung für Sitz im Fahrerhaus, links, regelbar	○	○	○	○	○	○	200,00	238,00
	Sitzheizung für Sitze im Fahrerhaus, links und rechts, getrennt regelbar	○	○	○	○	○	○	390,00	464,10
Sitzkonfiguration - 3. Sitzeinstellungen	Höheneinstellung für linken Einzelsitz im Fahrerhaus	○	○	○	○	○	○	53,00	63,07
	Höheneinstellung für linken und rechten Einzelsitz im Fahrerhaus	○	○	○	○	○	○	104,00	123,76
	Höheneinstellung für rechten Einzelsitz im Fahrerhaus	○	○	○	○	○	○	53,00	63,07
Sitzkonfiguration - 4. Lendenwirbelstützen	Lendenwirbelstütze für linken Einzelsitz in der 1. Sitzreihe (manuell einstellbar)	○	○	○	○	○	○	48,00	57,12
	Lendenwirbelstütze für linken Einzelsitz in der 1. Sitzreihe (elektrisch einstellbar) - nicht bei Drehsitz	○	○	○	○	○	○	200,00	238,00
	Lendenwirbelstütze für rechten Einzelsitz in der 1. Sitzreihe (manuell einstellbar)	○	○	○	○	○	○	48,00	57,12
	Lendenwirbelstützen für linken und rechten Einzelsitz in der 1. Sitzreihe (beide elektrisch einstellbar)	○	○	○	○	○	○	345,00	410,55
	Lendenwirbelstützen für linken und rechten Einzelsitz in der 1. Sitzreihe (beide manuell einstellbar)	○	○	○	○	○	○	95,00	113,05
Sitzkonfiguration - 5. Armlehnen	Armlehnen für beide Sitze im Fahrerhaus	○	○	○	○	○	○	175,00	208,25
	Armlehnen für linken Sitz im Fahrerhaus	○	○	○	○	○	○	90,00	107,10
	Armlehnen für rechten Sitz im Fahrerhaus	○	○	○	○	○	○	90,00	107,10

Informationen zu Kraftstoffverbrauch und CO₂-Emissionen finden Sie am Ende dieser Preisliste.

● = serienmäßige Ausstattung ○ = Sonderausstattung gegen Mehrpreis o. M. = ohne Mehrpreis

Sonderausstattungen.

		Zugkopf	Fahrgestell Einzelkabine	Pritschenwagen Einzelkabine	Tiefladepritsche Einzelkabine	Fahrgestell Doppelkabine	Pritschenwagen Doppelkabine	Preis in € o. MwSt.	Preis in € m. MwSt.
Standheizungen/ Zusatzheizungen	Luft-Standheizung, programmierbar - 2. Batterie mit Trennrelais, wartungsfrei	○	○	○	○	○	○	1.745,00	2.076,55
	Luft-Standheizung, programmierbar, mit Funkfernbedienung - 2. Batterie mit Trennrelais, wartungsfrei	○	○	○	○	○	○	1.990,00	2.368,10
	Luft-Standheizung, programmierbar, mit Funkfernbedienung und Zuheizer - 2. Batterie mit Trennrelais, wartungsfrei - nur bei TDI	○	○	○	○	○	○	2.300,00	2.737,00
	Luft-Standheizung, programmierbar, und Zuheizer - 2. Batterie mit Trennrelais, wartungsfrei - nur bei TDI	○	○	○	○	○	○	2.040,00	2.427,60
	Wasser-Zusatzheizung mit programmierbarer Standheizfunktion - 2. Batterie mit Trennrelais, wartungsfrei	○	○	○	○	○	○	1.085,00	1.291,15
	Wasser-Zusatzheizung mit programmierbarer Standheizfunktion und Funkfernbedienung - 2. Batterie mit Trennrelais, wartungsfrei	○	○	○	○	○	○	1.345,00	1.600,55
	Zuheizer - nur bei TDI	○	○	○	○	○	○	315,00	374,85
Steckdose vorn	Steckdose vorn	○	○	○	○	○	○	38,00	45,22
Stoßfänger	Lackierter Stoßfänger in Wagenfarbe - Stoßfänger in Wagenfarbe bei Serienlackierungen bzw. gemäß Farbbeschreibung bei Sonderlackierungen - Kühlerschutzgitter, unlackiert, mit einer Chromeleiste	○	○	○	○	○	○	435,00	517,65
Tachograf/Fahrtenschreiber	Digitaler Tachograf	○	○	○	○	○	○	690,00	821,10
Tür- und Klappenverriegelung	Zentralverriegelung mit Funkfernbedienung	○	○	○	○	○	○	440,00	523,60
	Zentralverriegelung mit Funkfernbedienung und Innenbetätigung	○	○	○	○	○	○	440,00	523,60
	Zentralverriegelung mit Safesicherung und Funkfernbedienung - Zentralverriegelung mit Funkfernbedienung und Safesicherung - Trägerfrequenz 433,92 bis 434,42 MHz	○	○	○	○	○	○	440,00	523,60
	Zentralverriegelung mit Safesicherung und Funkfernbedienung	○	○	○	○	○	○	440,00	523,60

Informationen zu Kraftstoffverbrauch und CO₂-Emissionen finden Sie am Ende dieser Preisliste.

● = serienmäßige Ausstattung ○ = Sonderausstattung gegen Mehrpreis o. M. = ohne Mehrpreis

Sonderausstattungen.

		Zugkopf	Fahrgestell Einzelkabine	Pritschenwagen Einzelkabine	Tiefladepritsche Einzelkabine	Fahrgestell Doppelkabine	Pritschenwagen Doppelkabine	Preis in € o. MwSt.	Preis in € m. MwSt.
Unterfahrschutz	Schwellerleiste auf der rechten Seite zum Schutz des rechten Unterholmes, zusätzlich. zum Tankunterfahrschutz links – nur bei TDI						o	335,00	398,65
	Schwellerleisten links und rechts zum Schutz der äußeren Unterholme						o	650,00	773,50
	Unterfahrschutz für Hauptschalldämpfer aus Aluminiumblech (sog. "Alu-Rutsche")			o			o	385,00	458,15
	Unterfahrschutz für Kraftstofftank aus glattem Aluminiumblech – nur bei TDI						o	1.365,00	1.624,35
	Unterfahrschutz für Motor und Getriebe aus glattem Aluminiumblech		o	o	o	o	o	825,00	981,75
	Unterfahrschutz seitlich			o			o	160,00	190,40
Warnmarkierungen	Warnmarkierung (Rot/Weiß), Folie auf Motorhaube, seitlich und hinten auf Aluminium-Platten an den Bordwänden			o	o		o	465,00	553,35
Zulässiges Gesamtgewicht	Zulässiges Gesamtgewicht 3.000 kg – nicht bei Doppelkabine 150-kW-TDI – serienmäßig bei Doppelkabine nur bei 150-kW-TDI		o	o	o	o	o	720,00	856,80
	Zulässiges Gesamtgewicht 3.200 kg mit verstärkten 16"-Stahlrädern – nicht bei 150-kW-TDI		o			o		1.490,00	1.773,10
	Zulässiges Gesamtgewicht 3.200 kg mit 17"- Leichtmetallrädern "Devonport"								
	..., bei 110-kW-TDI (außer Frontantrieb Schaltgetriebe), 150-kW-TDI		o			o		2.580,00	3.070,20
	..., bei 75-/84-kW-TDI, 110-kW-TSI/TDI Frontantrieb Schaltgetriebe		o			o		3.290,00	3.915,10
	Zulässiges Gesamtgewicht 3.200 kg mit 17"-Stahlrädern								
	..., bei 110-kW-TDI (außer Frontantrieb Schaltgetriebe), 150-kW-TDI		o			o		1.490,00	1.773,10
..., bei 75-/84-kW-TDI, 110-kW-TSI/TDI Frontantrieb Schaltgetriebe		o			o		2.180,00	2.594,20	
Zusatzkonsole	Konsole auf der Armaturentafel mit 1-DIN-Schacht und weiteren Schalterplätzen (anstelle der serienmäßigen Ablage)	o	o	o	o	o	o	58,00	69,02

Informationen zu Kraftstoffverbrauch und CO₂-Emissionen finden Sie am Ende dieser Preisliste.

● = serienmäßige Ausstattung ○ = Sonderausstattung gegen Mehrpreis o. M. = ohne Mehrpreis

Spezialausstattungen.

		Zugkopf	Fahrgestell Einzelkabine	Pritschenwagen Einzelkabine	Tiefladepritsche Einzelkabine	Fahrgestell Doppelkabine	Pritschenwagen Doppelkabine	Preis in € o. MwSt.	Preis in € m. MwSt.
Ablagen und Staukästen	Staukasten (fest auf der Ladefläche), Kunststoffgehäuse, Alu-Riffelblechdeckel, L/B/H: 1.700 x 700 x 600 mm, Inhalt: ca. 485 l - bei Einzelkabine nur bei kurzem Radstand			o			o	1.000,00	1.190,00
Abnahme des Fahrzeugs	Technisches Gutachten nach § 13 EG-FGV, Eintrag in die Zulassungsbescheinigung Teil I bei der Zulassung erforderlich		o	o	o	o	o	160,00	190,40
Anhängavorrichtungen	Anhängewechselkupplung, Wechselsystem Kugelkopf-/Maulkupplung, Anhängelast: 2.500 kg (Technische Abnahme erforderlich) - bei Einzelkabine nur bei kurzem Radstand			o			o	1.650,00	1.963,50
Antennen	Funkantenne 2m Band, Dachmitte Fahrerhaus mit Antennenkabel		o	o	o	o	o	205,00	243,95
Bordwandklappen	Bordwanderhöhung für 3 Seiten Kipper um 700 mm, klappbare Seitenwände aus Lochblech mit Pulverbeschichtung		o			o		1.755,00	2.088,45
	Bordwandhaken mit Abdecknetz (Polypropylen), verzinkte Haken außen an den Bordwänden, Netzmaschenweite 45 mm, mit Spannseil			o	o	o	o	250,00	297,50
	Bordwandhaken zur Befestigung von Netzen (verzinkte Haken an den Außenseiten der Bordwände), Zugfestigkeit je 353 N/qmm			o	o	o	o	103,00	122,57
	Bordwandlackierung in "Deep Orange", RAL 2011				o	o		420,00	499,80
	Bordwandlackierung in "Opal Green", RAL 6026				o	o		420,00	499,80
	Bordwandlackierung in "Pure White", RAL 9010				o	o		420,00	499,80
	Bordwandlackierung in "Ultramarine Blue", RAL 5002				o	o		420,00	499,80
Dachreling/Dachlastenträger	Kunststoffhaken mit Abdecknetz für erhöhte Bordwände beim Dreiseitenkipper, Netzmaschenweite 45 mm, mit Spannseil		o			o		210,00	249,90
Dachreling/Dachlastenträger	Leitauflage für flaches Planengestell, vorn mit Lastenträger auf dem Fahrerhaus, hinten mit Bügel auf dem Planengestell			o			o	365,00	434,35
	Leiterhalter für den Dachlastträger auf dem Fahrerhaus - bei Einzelkabine nur bei kurzem Radstand			o			o	78,00	92,82
	2 zusätzliche Dachlastenträger (Beipack) als Grundträgerergänzung, Traglast: max. 50 kg/Träger (maximale Fahrzeugdachlast: 100 kg)						o	190,00	226,10
Fahrgestell	Einzelzugkopf mit Fahrgestell, demontierbares Adapterteil für die Verbindung von Fahrerhaus und Hinterachsrahmen	o						660,00	785,40
Fahrwerk	Fahrzeughöherlegung durch Austausch von Federn/Dämpfern (inkl. Achsvermessung), Erhöhung der Bodenfreiheit um ca. 30 mm		o	o	o	o	o	2.035,00	2.421,65

Informationen zu Kraftstoffverbrauch und CO₂-Emissionen finden Sie am Ende dieser Preisliste.

● = serienmäßige Ausstattung ○ = Sonderausstattung gegen Mehrpreis o. M. = ohne Mehrpreis

Spezialausstattungen.

		Zugkopf	Fahrgestell Einzelkabine	Pritschenwagen Einzelkabine	Tiefladepritsche Einzelkabine	Fahrgestell Doppelkabine	Pritschenwagen Doppelkabine	Preis in € o. MwSt.	Preis in € m. MwSt.
Feuerlöscher	Feuerlöscher 2 kg am Beifahrersitz (mit Manometer), Halter links am Beifahrersitzkasten	○	○	○	○	○	○	86,00	102,34
Innenleuchten im Lade-/ Fahrgastraum	LED-Innenleuchte am Dachrahmen (4 Watt), Aufbauleuchte über dem Seitenfenster hinter der B-Säule			○	○		○	220,00	261,80
	2 LED-Spotleuchten im Fahrerhaus im Himmel über der 1. Sitzreihe, separate Bedienung über integrierte Schalter		○	○	○	○	○	340,00	404,60
	3 LED-Spotleuchten im Fahrzeughimmel (Fahrerhaus: 2, Fahrgastraum: 1), separate Bedienung über integrierte Schalter					○	○	355,00	422,45
Ladegutsicherung	Spannnetz zur Ladegutsicherung mit Spannseil, Maschenweite 45 mm, Material: Polypropylen 3 mm (grün) (als Beipack)		○	○	○	○	○	144,00	171,36
Plane und Spriegel	Aufbau Planengestell und Plane mit vorhandenen Aufbauteilen								
	..., bei kurzem Radstand			○				265,00	315,35
	..., bei langem Radstand			○	○		○	285,00	339,15
	Farbige Hochplane und Spriegel, Mittenhöhe: 1.600 mm, mit Rückblickfenster im Vorgiebel und Lichtbahn oben (als Beipack)								
	..., bei Doppelkabine						○	1.140,00	1.356,60
	..., bei kurzem Radstand			○				1.220,00	1.451,80
	..., bei langem Radstand			○	○			1.285,00	1.529,15
	Farbige Plane und Spriegel, bis Fahrerhaushöhe, Fenster im Vorgiebel und Lichtbahn oben (als Beipack)								
	..., bei Doppelkabine						○	925,00	1.100,75
	..., bei kurzem Radstand			○				1.080,00	1.285,20
	..., bei langem Radstand			○	○			1.130,00	1.344,70
	Graue Plane (ohne Spriegel) zur Abdeckung des Laderaums, Farbe ähnlich RAL 7038 (als Beipack)						○	285,00	339,15
	Montage Laderaumabdeckplane						○	92,00	109,48
	Plane und Spriegel (Höhe: 1.600 mm) mit Rollfunktion rechts und links, farbig (als Beipack)								
	..., bei Doppelkabine						○	1.240,00	1.475,60
..., bei kurzem Radstand			○				1.285,00	1.529,15	
..., bei langem Radstand			○	○			1.460,00	1.737,40	

Informationen zu Kraftstoffverbrauch und CO₂-Emissionen finden Sie am Ende dieser Preisliste.

● = serienmäßige Ausstattung ○ = Sonderausstattung gegen Mehrpreis o. M. = ohne Mehrpreis

Spezialausstattungen.

		Zugkopf	Fahrgestell Einzelkabine	Pritschenwagen Einzelkabine	Tiefladepritsche Einzelkabine	Fahrgestell Doppelkabine	Pritschenwagen Doppelkabine	Preis in € o. MwSt.	Preis in € m. MwSt.
Plane und Spriegel	Plane und Spriegel mit Durchladeöffnung vorn rechts (verschießbar) (als Beipack)								
	..., bei Doppelkabine						o	1.105,00	1.314,95
	..., bei kurzem Radstand			o				1.190,00	1.416,10
	..., bei langem Radstand			o				1.240,00	1.475,60
	Planenfarbe "Braun", ähnlich RAL 8017			o	o		o	o. M.	
	Planenfarbe "Gelb", ähnlich RAL 1003			o	o		o	o. M.	
	Planenfarbe "Grau", ähnlich RAL 7038			o	o		o	o. M.	
	Planenfarbe "Opalgrün", ähnlich RAL 6026			o	o		o	o. M.	
	Planenfarbe "Rot", ähnlich RAL 3002			o	o		o	o. M.	
	Planenfarbe "Schwarz", ähnlich RAL 9005			o	o		o	o. M.	
	Planenfarbe "Tieforange", ähnlich RAL 2011			o	o		o	o. M.	
	Planenfarbe "Ultramarinblau", ähnlich RAL 5002			o	o		o	o. M.	
	Planenfarbe "Verkehrsweiß" ähnlich RAL 9016			o	o		o	o. M.	
	Planenfarbe "Weißaluminium" ähnlich RAL 9006			o	o		o	o. M.	
	Schutzgitter für Fahrerhausheckscheibe bei aufgebauter Plane und Spriegel, Material: schwarze Pulverbeschichtung			o	o		o	275,00	327,25
Pritschenbodenaufbauten/ Ladeboden	Dreiseitenkipper mit Schutzgitter für die Fahrerhausrückwand								
	..., bei Doppelkabine					o		3.960,00	4.712,40
	..., bei kurzem Radstand		o					4.185,00	4.980,15
	..., bei langem Radstand		o					4.430,00	5.271,70
	Pritschenbodenbelag aus Aluminiumblech, Aluminium-Quintettblech auf neuen Siebdruck-Holzplatten als Ladeboden						o	1.545,00	1.838,55
	Überrollbügel auf der Ladefläche, 2,5"-Rohrbügel (schwarz) hinter dem Fahrerhaus						o	2.870,00	3.415,30
	Überrollbügel mit Seilwinde auf der Pritsche, 2,5"- Rohrbügel (schwarz) mit Umlenkrolle, Seilwinde: Zugkraft 13.600 N, Heckladerampe						o	6.745,00	8.026,55

Informationen zu Kraftstoffverbrauch und CO₂-Emissionen finden Sie am Ende dieser Preisliste.

● = serienmäßige Ausstattung ○ = Sonderausstattung gegen Mehrpreis o. M. = ohne Mehrpreis

Spezialausstattungen.

		Zugkopf	Fahrgestell Einzelkabine	Pritschenwagen Einzelkabine	Tiefladepritsche Einzelkabine	Fahrgestell Doppelkabine	Pritschenwagen Doppelkabine	Preis in € o. MwSt.	Preis in € m. MwSt.	
Reserveradhalterungen	Halter für 2 Räder auf Zugkopfrahmen, Befestigungsbügel mit Radnabenbolzen	○						130,00	154,70	
Rundumtonkombination/ Rundumkennleuchte	Dachbalkenwarnsystem DBW 4000 LED gelb (Fa. Hänsch) ohne Akustiksignal, auf dem Fahrerhausdach, mit weißer Lichtscheibe		○	○	○	○	○	1.720,00	2.046,80	
	Rundumkennleuchte (gelb) am Fahrerhaus links auf ausschiebbarem Mast, abnehmbar, LED-Technik, Fa. HELLA Typ KL 7000 FL LED		○	○	○	○	○	710,00	844,90	
	Rundumkennleuchte (gelb) am Fahrerhaus rechts auf ausschiebbarem Mast, abnehmbar, LED-Technik, Fa. HELLA Typ KL 7000 FL LED		○	○	○	○	○	710,00	844,90	
	Rundumkennleuchte (gelb) am Leitergestell vorn links, abnehmbar, LED-Technik, Fa. HELLA Typ KL 7000 KL LED				○	○		○	590,00	702,10
	Rundumkennleuchte (gelb) am Leitergestell vorn rechts, abnehmbar, LED-Technik, Fa. HELLA Typ KL 7000 KL LED				○	○		○	590,00	702,10
	Rundumkennleuchte (gelb) am Planengestell vorn links auf ausschiebbarem Mast, LED-Technik, abnehmbar, Fa. HELLA Typ KL 7000 KL LED				○	○		○	655,00	779,45
	Rundumkennleuchte (gelb) am Planengestell vorn rechts auf ausschiebbarem Mast, LED-Technik, abnehmbar, Fa. HELLA Typ KL 7000 KL LED				○	○		○	655,00	779,45
	Rundumkennleuchte (gelb) hinten links am Leiter-/Planengestell, abnehmbar, LED-Technik, Fa. HELLA Typ KL 7000 FL LED				○	○		○	485,00	577,15
	Rundumkennleuchte (gelb) hinten rechts am Leiter-/Planengestell, abnehmbar, LED-Technik, Fa. HELLA Typ KL 7000 FL LED				○	○		○	485,00	577,15
	Rundumkennleuchte (gelb) vorn links am Dachlastträger, abnehmbar, LED-Technik, Fa. HELLA KL 7000							○	750,00	892,50
	Rundumkennleuchte (gelb) vorn links, fest auf dem Fahrzeugdach, LED-Technik, Fa. HELLA Typ KL 7000 F LED			○	○	○	○	○	475,00	565,25
	Rundumkennleuchte (gelb), vorn rechts fest auf dem Fahrzeugdach, LED-Technik, Fa. HELLA Typ KL 7000F LED			○	○	○	○	○	475,00	565,25
	2 Rundumkennleuchten (gelb) am Fahrerhaus links und rechts, auf ausschiebbaren Masten, abnehmbar, LED-Technik, Fa. HELLA Typ KL 7000 FL LED			○	○	○	○	○	1.110,00	1.320,90
	2 Rundumkennleuchten (gelb) hinten links und rechts am Leiter-/Planengestell, LED-Technik, abnehmbar, Fa. HELLA Typ KL 7000 FL LED				○	○		○	685,00	815,15

Informationen zu Kraftstoffverbrauch und CO₂-Emissionen finden Sie am Ende dieser Preisliste.

● = serienmäßige Ausstattung ○ = Sonderausstattung gegen Mehrpreis o. M. = ohne Mehrpreis

Spezialausstattungen.

		Zugkopf	Fahrgestell Einzelkabine	Pritschenwagen Einzelkabine	Tiefladepritsche Einzelkabine	Fahrgestell Doppelkabine	Pritschenwagen Doppelkabine	Preis in € o. MwSt.	Preis in € m. MwSt.
Rundumtonkombination/ Rundumkennleuchte	2 Rundumkennleuchten (gelb) vorn links und rechts am Leitergestell, abnehmbar, LED-Technik, Fa. HELLA Typ KL 7000 FL LED			○	○		○	910,00	1.082,90
	2 Rundumkennleuchten (gelb) vorn links und rechts auf Planengestell auf auschiebbaren Masten, abnehmbar, Fa. HELLA KL 7000 FL LED			○	○		○	1.020,00	1.213,80
	2 Rundumkennleuchten (gelb) vorn links und rechts fest auf dem Fahrzeugdach, LED-Technik, Fa. HELLA Typ KL 7000F LED		○	○	○	○	○	655,00	779,45
Stromversorgung	Potenzialverteiler (für elektrische Nutzung) unter dem Fahrersitz, Anschluss an die Schnittstelle für elektrische Sonderausstattung	○	○	○	○	○	○	142,00	168,98
	Zusätzlicher Sicherungs-/Relaisträger unter dem Fahrersitz	○	○	○	○	○	○	89,00	105,91
Trägersysteme	Leitertransportgestell (feuerverzinkt) am Fahrerhaus mit Heckscheibenschutzgitter (für den schrägen Transport von Leitern)			○	○		○	780,00	928,20
	Leitertransportgestell (pulverlackiert) am Fahrerhaus mit Heckscheibenschutzwand (für den schrägen Transport von Leitern)			○			○	520,00	618,80
	Leitertransportgestell vorn und hinten (feuerverzinkt), mit Fahrerhausschutzgitter (für den geraden Transport von Leitern) – nur bei Pritschenwagen Einzelkabine mit kurzem Radstand, Pritschenwagen/Tiefladepritschenwagen mit langem Radstandstand 75-/84-kW-TDI, Pritschenwagen			○	○		○	1.215,00	1.445,85
Verzurrösen/Schienen für Ladegutsicherung	1 Sperrstange zur Ladungssicherung für die Verzurrschienen als Beipack			○			○	85,00	101,15
	2 Sperrstangen zur Ladungssicherung für die Verzurrschienen als Beipack			○			○	125,00	148,75
	2 Verzurrschienen an den Bordwandklappen der Ladefläche (linke und rechte Seite), abschließend mit der Klappenoberkante			○			○	295,00	351,05

Informationen zu Kraftstoffverbrauch und CO₂-Emissionen finden Sie am Ende dieser Preisliste.

● = serienmäßige Ausstattung ○ = Sonderausstattung gegen Mehrpreis o. M. = ohne Mehrpreis

Lackierungen.

		Zugkopf	Fahrgestell Einzelkabine	Fahrgestell Doppelkabine	Pritschenwagen Einzelkabine	Pritschenwagen Doppelkabine	Tiefladepritsche Einzelkabine	Preis in € o. MwSt.	Preis in € m. MwSt.
Außenlackierung	Candy-Weiß	○	○	○	○	○	○	o. M.	
	Deep Ocean	○	○	○	○	○	○	o. M.	
	Grape Yellow	○	○	○	○	○	○	225,00	267,75
	Kirschrot	○	○	○	○	○	○	o. M.	
	Leuchtorange	○	○	○	○	○	○	o. M.	
	Pure Grey	○	○	○	○	○	○	o. M.	
Außenlackierung Metallic	Acapulcoblau Metallic	○	○	○	○	○	○	915,00	1.088,85
	Bambusgarden Green Metallic	○	○	○	○	○	○	915,00	1.088,85
	Black Berry Metallic	○	○	○	○	○	○	915,00	1.088,85
	Chestnut Brown Metallic	○	○	○	○	○	○	915,00	1.088,85
	Indiumgrau Metallic	○	○	○	○	○	○	915,00	1.088,85
	Mojave Beige Metallic	○	○	○	○	○	○	915,00	1.088,85
	Reflexsilber Metallic	○	○	○	○	○	○	915,00	1.088,85
	Starlight Blue Metallic	○	○	○	○	○	○	915,00	1.088,85
Außenlackierung Perleffekt	Deep Black Perleffekt	○	○	○	○	○	○	915,00	1.088,85

Motoren mit der Abgasnorm Euro 6.

2,0-I-TSI-Motor mit 110 kW (150 PS)

Motorbauart/Ventile pro Zylinder	4-Zylinder-Ottomotor/4
Einspritzung/Aufladung	Direkteinspritzung/Turbocharger
Hubraum in cm ³	1.984
max. Leistung in kW (PS) bei 1/min	110 (150) bei 3.750 – 6.000
max. Drehmoment in Nm bei 1/min	280/1.500 – 3.750
Kraftstoffart	Super bleifrei, mind. ROZ 95 nach DIN EN 228 ⁴⁾
Getriebevariante	6-Gang-Schaltgetriebe
Antriebsart	Frontantrieb

2,0-I-TDI-Motor mit 75 kW (102 PS) mit SCR/AdBlue^{®5)}

Motorbauart/Ventile pro Zylinder	4-Zylinder-Dieselmotor/4
Einspritzung/Aufladung	Common Rail/Abgasturbolader
Hubraum in cm ³	1.968
max. Leistung in kW (PS) bei 1/min	75 (102) bei 3.000 – 3.750
max. Drehmoment in Nm bei 1/min	250/1.500 – 2.750
Kraftstoffart	Diesel, mind. 51 CZ nach DIN EN 590
Getriebevariante	5-Gang-Schaltgetriebe
Antriebsart	Frontantrieb

2,0-I-TDI-Motor mit 84 kW (114 PS) mit SCR/AdBlue^{®5)}

Motorbauart/Ventile pro Zylinder	4-Zylinder-Dieselmotor/4
Einspritzung/Aufladung	Common Rail/Abgasturbolader
Hubraum in cm ³	1.968
max. Leistung in kW (PS) bei 1/min	84 (114) bei 3.200 – 4.000
max. Drehmoment in Nm bei 1/min	250/1.400 – 3.200
Kraftstoffart	Diesel, mind. 51 CZ nach DIN EN 590
Getriebevariante	5-Gang-Schaltgetriebe
Antriebsart	Frontantrieb

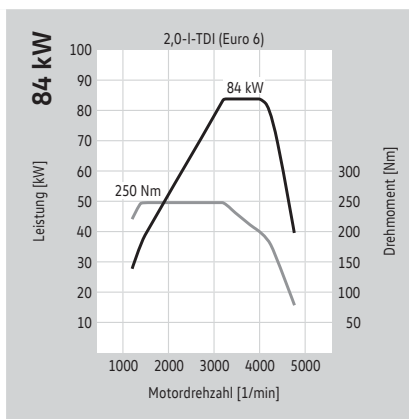
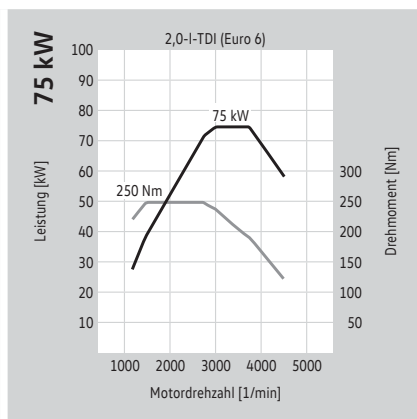
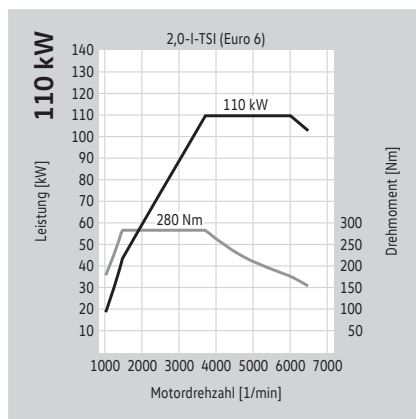

Erläuterungen zu den hier aufgeführten Fußnotenziffern finden Sie unter „Anmerkungen“.

Motoren mit der Abgasnorm Euro 6.

	2,0-l-TDI-Motor mit 110 kW (150 PS) mit SCR/AdBlue® ⁵⁾	2,0-l-TDI-Motor mit 150 kW (204 PS) mit SCR/AdBlue® ⁵⁾
Motorbauart/Ventile pro Zylinder	4-Zylinder-Dieselmotor/4	4-Zylinder-Dieselmotor/4
Einspritzung/Aufladung	Common Rail/Abgasturbolader	Common Rail/2 Abgasturbolader
Hubraum in cm ³	1.968	1.968
max. Leistung in kW (PS) bei 1/min	110 (150) bei 3.250 – 3.750	150 (204) bei 4.000
max. Drehmoment in Nm bei 1/min	340/1.500 – 3.000	450/1.400 – 2.400
Kraftstoffart	Diesel, mind. 51 CZ nach DIN EN 590	Diesel, mind. 51 CZ nach DIN EN 590
Getriebevariante	6-Gang-Schaltgetriebe, 7-Gang-Doppelkupplungsgetriebe DSG	6-Gang-Schaltgetriebe, 7-Gang-Doppelkupplungsgetriebe DSG
Antriebsart	Frontantrieb, Allradantrieb 4MOTION	Frontantrieb, Allradantrieb 4MOTION

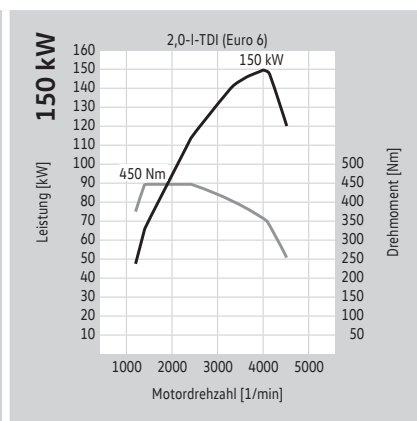
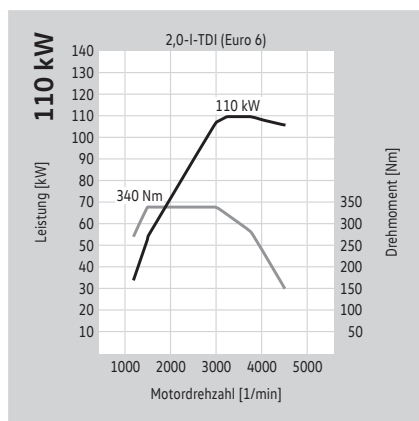

Kraftstoffverbrauch, CO₂-Emissionen und Fahrleistungen.

Transporter Pritschenwagen und Transporter Tiefladepritschenwagen

Motor	Getriebe	Leistung maximal in kW (PS)	Abgasnorm	Kraftstoffverbrauch ^{2), 3)} innerorts/außerorts/ kombiniert, in l/100 km	CO ₂ -Emissionen ³⁾ kombiniert in g/km	Beschleunigung 0 – 100 km/h (s) EK/DK	Höchstgeschwindigkeit in km/h EK/DK
2,0-I-TSI BMT	6-Gang-Schaltgetriebe	110 (150)	Euro 6	12,7 – 12,2/8,4 – 8,1/10,0 – 9,6	228 – 219	10,9/11,3	165/167
2,0-I-TDI BMT	5-Gang-Schaltgetriebe	75 (102)	Euro 6	7,5 – 7,2/6,2 – 5,9/6,7 – 6,4	175 – 166	15,2/15,9	141/144
2,0-I-TDI BMT	5-Gang-Schaltgetriebe	84 (114)	Euro 6	7,8 – 7,3/6,6 – 6,2/7,0 – 6,6	184 – 173	14,7/15,3	147/151
2,0-I-TDI BMT	6-Gang-Schaltgetriebe	110 (150)	Euro 6	7,9 – 7,5/6,5 – 6,1/7,0 – 6,6	184 – 173	11,5/11,8	165/167
2,0-I-TDI BMT	7-Gang-DSG	110 (150)	Euro 6	7,1 – 6,7/6,6 – 6,2/6,8 – 6,4	178 – 167	11,6/11,9	164/166
2,0-I-TDI BMT 4MOTION	6-Gang-Schaltgetriebe	110 (150)	Euro 6	8,3 – 7,8/6,8 – 6,3/7,4 – 6,8	193 – 179	11,7/12,0	162/164
2,0-I-TDI BMT 4MOTION	7-Gang-DSG	110 (150)	Euro 6	7,5 – 6,8/6,9 – 6,5/7,1 – 6,6	187 – 173	11,9/12,2	161/163
2,0-I-TDI BMT	6-Gang-Schaltgetriebe	150 (204)	Euro 6	8,2 – 7,7/6,6 – 6,2/7,2 – 6,8	188 – 177	8,9/9,4	184/188
2,0-I-TDI BMT	7-Gang-DSG	150 (204)	Euro 6	7,7 – 7,2/6,6 – 6,2/7,0 – 6,6	183 – 172	9,2/9,7	184/188
2,0-I-TDI BMT 4MOTION	6-Gang-Schaltgetriebe	150 (204)	Euro 6	8,8 – 8,3/6,8 – 6,3/7,5 – 7,0	197 – 183	9,1/9,6	180/184
2,0-I-TDI BMT 4MOTION	7-Gang-DSG	150 (204)	Euro 6	8,0 – 7,5/7,0 – 6,5/7,3 – 6,8	192 – 178	9,5/10,0	180/184

BMT = BlueMotion Technology DSG = Doppelkupplungsgetriebe DSG EK = Einzelkabine DK = Doppelkabine
Erläuterungen zu den hier aufgeführten Fußnotenziffern finden Sie unter „Anmerkungen“.

Gewichte.

Transporter Zugkopf

Motor	Getriebe	Leistung maximal in kW (PS)	Abgasnorm	Zul. Gesamtgewicht in kg	Leergewicht minimal ⁴⁾ in kg	Nutzlast bzw. Zuladung maximal ⁴⁾ in kg	Zul. Achslast vorn/hinten in kg	Anhängelast gebremst, bei 12 % Steigung/ ungebremst in kg	Zul. Zuggesamt- gewicht, bei 12 % Steigung in kg
2,0-I-TDI BMT	5-Gang-Schaltgetriebe	75 (102)	Euro 6	3.200	1.397	1.803	1.710/-	2.200/750	4.900
2,0-I-TDI BMT	5-Gang-Schaltgetriebe	84 (114)	Euro 6	3.200	1.397	1.803	1.710/-	2.200/750	4.900
2,0-I-TDI BMT	6-Gang-Schaltgetriebe	110 (150)	Euro 6	3.200	1.422	1.778	1.710/-	2.500/750	5.200
2,0-I-TDI BMT	7-Gang-DSG	110 (150)	Euro 6	3.200			1.710/-	2.500/750	5.300
2,0-I-TDI BMT	6-Gang-Schaltgetriebe	150 (204)	Euro 6	3.200			1.710/-	2.500/750	5.200
2,0-I-TDI BMT	7-Gang-DSG	150 (204)	Euro 6	3.200			1.710/-	2.500/750	5.300

Zul. Dachlast in kg	50
---------------------	----

BMT = BlueMotion Technology DSG = Doppelkupplungsgetriebe DSG
Erläuterungen zu den hier aufgeführten Fußnotenziffern finden Sie unter „Anmerkungen“.

Gewichte.

Transporter Fahrgestell mit Einzelkabine und kurzem Radstand

Motor	Getriebe	Leistung maximal in kW (PS)	Abgasnorm	Zul. Gesamtgewicht in kg	Leergewicht minimal ⁴⁾ in kg	Nutzlast bzw. Zuladung maximal – minimal ⁴⁾ in kg	Zul. Achslast vorn/hinten in kg	Anhängelast gebremst, bei 12 % Steigung/ ungebremst in kg	Zul. Zuggesamt- gewicht, bei 12 % Steigung in kg
2,0-I-TSI BMT	6-Gang-Schaltgetriebe	110 (150)	Euro 6	2.800, 3.000, 3.200	1.613	1.587 – 1.012	1.600 – 1.710/1.550 – 1.720	2.500/750	5.200
2,0-I-TDI BMT	5-Gang-Schaltgetriebe	75 (102)	Euro 6	2.800, 3.000, 3.200	1.592	1.608 – 1.033	1.550 – 1.710/1.550 – 1.720	2.200/750	4.900
2,0-I-TDI BMT	5-Gang-Schaltgetriebe	84 (114)	Euro 6	2.800, 3.000, 3.200	1.592	1.608 – 1.033	1.550 – 1.710/1.550 – 1.720	2.200/750	4.900
2,0-I-TDI BMT	6-Gang-Schaltgetriebe	110 (150)	Euro 6	2.800, 3.000, 3.200	1.622	1.578 – 1.003	1.600 – 1.710/1.550 – 1.720	2.500/750	5.200
2,0-I-TDI BMT	7-Gang-DSG	110 (150)	Euro 6	2.800, 3.000, 3.200	1.639	1.561 – 986	1.600 – 1.710/1.550 – 1.720	2.500/750	5.300
2,0-I-TDI BMT 4MOTION	6-Gang-Schaltgetriebe	110 (150)	Euro 6	2.800, 3.000, 3.200	1.747	1.453 – 878	1.600 – 1.710/1.550 – 1.720	2.500/750	5.300
2,0-I-TDI BMT 4MOTION	7-Gang-DSG	110 (150)	Euro 6	2.800, 3.000, 3.200	1.765	1.435 – 860	1.600 – 1.710/1.550 – 1.720	2.500/750	5.300
2,0-I-TDI BMT	6-Gang-Schaltgetriebe	150 (204)	Euro 6	2.800, 3.000, 3.200	1.653	1.547 – 972	1.600 – 1.710/1.550 – 1.720	2.500/750	5.200
2,0-I-TDI BMT	7-Gang-DSG	150 (204)	Euro 6	2.800, 3.000, 3.200	1.670	1.530 – 955	1.600 – 1.710/1.550 – 1.720	2.500/750	5.300
2,0-I-TDI BMT 4MOTION	6-Gang-Schaltgetriebe	150 (204)	Euro 6	2.800, 3.000, 3.200	1.778	1.422 – 829	1.600 – 1.710/1.550 – 1.720	2.500/750	5.300
2,0-I-TDI BMT 4MOTION	7-Gang-DSG	150 (204)	Euro 6	2.800, 3.000, 3.200	1.796	1.404 – 847	1.600 – 1.710/1.550 – 1.720	2.500/750	5.300
Zul. Dachlast in kg	50								
Zul. Stützlast in kg	100								

BMT = BlueMotion Technology DSG = Doppelkupplungsgetriebe DSG
Erläuterungen zu den hier aufgeführten Fußnotenziffern finden Sie unter „Anmerkungen“.

Gewichte.

Transporter Fahrgestell mit Einzelkabine und langem Radstand

Motor	Getriebe	Leistung maximal in kW (PS)	Abgasnorm	Zul. Gesamtgewicht in kg	Leergewicht minimal ⁴⁾ in kg	Nutzlast bzw. Zuladung maximal – minimal ⁴⁾ in kg	Zul. Achslast vorn/hinten in kg	Anhängelast gebremst, bei 12 % Steigung/ ungebremst in kg	Zul. Zuggesamt- gewicht, bei 12 % Steigung in kg
2,0-I-TSI BMT	6-Gang-Schaltgetriebe	110 (150)	Euro 6	2.800, 3.000, 3.200	1.648	1.552 – 977	1.600 – 1.710/1.550 – 1.720	2.500/750	5.200
2,0-I-TDI BMT	5-Gang-Schaltgetriebe	75 (102)	Euro 6	2.800, 3.000, 3.200	1.607	1.593 – 1.018	1.550 – 1.710/1.550 – 1.720	2.200/750	4.900
2,0-I-TDI BMT	5-Gang-Schaltgetriebe	84 (114)	Euro 6	2.800, 3.000, 3.200	1.607	1.593 – 1.018	1.550 – 1.710/1.550 – 1.720	2.200/750	4.900
2,0-I-TDI BMT	6-Gang-Schaltgetriebe	110 (150)	Euro 6	2.800, 3.000, 3.200	1.637	1.563 – 988	1.600 – 1.710/1.550 – 1.720	2.500/750	5.200
2,0-I-TDI BMT	7-Gang-DSG	110 (150)	Euro 6	2.800, 3.000, 3.200	1.654	1.546 – 971	1.600 – 1.710/1.550 – 1.720	2.500/750	5.300
2,0-I-TDI BMT 4MOTION	6-Gang-Schaltgetriebe	110 (150)	Euro 6	2.800, 3.000, 3.200	1.762	1.438 – 863	1.600 – 1.710/1.550 – 1.720	2.500/750	5.300
2,0-I-TDI BMT 4MOTION	7-Gang-DSG	110 (150)	Euro 6	2.800, 3.000, 3.200	1.780	1.420 – 845	1.600 – 1.710/1.550 – 1.720	2.500/750	5.300
2,0-I-TDI BMT	6-Gang-Schaltgetriebe	150 (204)	Euro 6	2.800, 3.000, 3.200	1.668	1.532 – 957	1.600 – 1.710/1.550 – 1.720	2.500/750	5.200
2,0-I-TDI BMT	7-Gang-DSG	150 (204)	Euro 6	2.800, 3.000, 3.200	1.685	1.515 – 940	1.600 – 1.710/1.550 – 1.720	2.500/750	5.300
2,0-I-TDI BMT 4MOTION	6-Gang-Schaltgetriebe	150 (204)	Euro 6	2.800, 3.000, 3.200	1.793	1.407 – 832	1.600 – 1.710/1.550 – 1.720	2.500/750	5.300
2,0-I-TDI BMT 4MOTION	7-Gang-DSG	150 (204)	Euro 6	2.800, 3.000, 3.200	1.811	1.389 – 814	1.600 – 1.710/1.550 – 1.720	2.500/750	5.300
Zul. Dachlast in kg	50								
Zul. Stützlast in kg	100								

BMT = BlueMotion Technology DSG = Doppelkupplungsgetriebe DSG
Erläuterungen zu den hier aufgeführten Fußnotenziffern finden Sie unter „Anmerkungen“.

Gewichte.

Transporter Fahrgestell mit Doppelkabine und langem Radstand

Motor	Getriebe	Leistung maximal in kW (PS)	Abgasnorm	Zul. Gesamtgewicht in kg	Leergewicht minimal ⁴⁾ in kg	Nutzlast bzw. Zuladung maximal – minimal ⁴⁾ in kg	Zul. Achslast vorn/hinten in kg	Anhängelast gebremst, bei 12 % Steigung/ ungebremst in kg	Zul. Zuggesamt- gewicht, bei 12 % Steigung in kg
2,0-I-TSI BMT	6-Gang-Schaltgetriebe	110 (150)	Euro 6	2.800, 3.000, 3.200	1.719	1.481 – 848	1.600 – 1.710/1.550 – 1.720	2.500/750	5.200
2,0-I-TDI BMT	5-Gang-Schaltgetriebe	75 (102)	Euro 6	2.800, 3.000, 3.200	1.697	1.503 – 870	1.600 – 1.710/1.550 – 1.720	2.200/750	4.900
2,0-I-TDI BMT	5-Gang-Schaltgetriebe	84 (114)	Euro 6	2.800, 3.000, 3.200	1.697	1.503 – 870	1.600 – 1.710/1.550 – 1.720	2.200/750	4.900
2,0-I-TDI BMT	6-Gang-Schaltgetriebe	110 (150)	Euro 6	2.800, 3.000, 3.200	1.727	1.473 – 840	1.600 – 1.710/1.550 – 1.720	2.500/750	5.200
2,0-I-TDI BMT	7-Gang-DSG	110 (150)	Euro 6	2.800, 3.000, 3.200	1.744	1.456 – 823	1.600 – 1.710/1.550 – 1.720	2.500/750	5.300
2,0-I-TDI BMT 4MOTION	6-Gang-Schaltgetriebe	110 (150)	Euro 6	2.800, 3.000, 3.200	1.852	1.348 – 715	1.600 – 1.710/1.550 – 1.720	2.500/750	5.300
2,0-I-TDI BMT 4MOTION	7-Gang-DSG	110 (150)	Euro 6	2.800, 3.000, 3.200	1.870	1.330 – 697	1.600 – 1.710/1.550 – 1.720	2.500/750	5.300
2,0-I-TDI BMT	6-Gang-Schaltgetriebe	150 (204)	Euro 6	2.800, 3.000, 3.200	1.758	1.442 – 809	1.600 – 1.710/1.550 – 1.720	2.500/750	5.200
2,0-I-TDI BMT	7-Gang-DSG	150 (204)	Euro 6	2.800, 3.000, 3.200	1.775	1.425 – 792	1.600 – 1.710/1.550 – 1.720	2.500/750	5.300
2,0-I-TDI BMT 4MOTION	6-Gang-Schaltgetriebe	150 (204)	Euro 6	2.800, 3.000, 3.200	1.883	1.317 – 684	1.600 – 1.710/1.550 – 1.720	2.500/750	5.300
2,0-I-TDI BMT 4MOTION	7-Gang-DSG	150 (204)	Euro 6	2.800, 3.000, 3.200	1.901	1.299 – 666	1.600 – 1.710/1.550 – 1.720	2.500/750	5.300
Zul. Dachlast in kg	75								
Zul. Stützlast in kg	100								

BMT = BlueMotion Technology DSG = Doppelkupplungsgetriebe DSG
Erläuterungen zu den hier aufgeführten Fußnotenziffern finden Sie unter „Anmerkungen“.

Gewichte.

Transporter Pritschenwagen mit Einzelkabine und kurzem Radstand

Motor	Getriebe	Leistung maximal in kW (PS)	Abgasnorm	Zul. Gesamtgewicht in kg	Leergewicht minimal ⁴⁾ in kg	Nutzlast bzw. Zuladung maximal – minimal ⁴⁾ in kg	Zul. Achslast vorn/hinten in kg	Anhängelast gebremst, bei 12 % Steigung/ ungebremst in kg	Zul. Zuggesamt- gewicht, bei 12 % Steigung in kg
2,0-I-TSI BMT	6-Gang-Schaltgetriebe	110 (150)	Euro 6	2.800, 3.000	1.778	1.222 – 847	1.600 – 1.710/1.550 – 1.680	2.500/750	5.200
2,0-I-TDI BMT	5-Gang-Schaltgetriebe	75 (102)	Euro 6	2.800, 3.000	1.757	1.243 – 868	1.550/1.550 – 1.680	2.200/750	4.900
2,0-I-TDI BMT	5-Gang-Schaltgetriebe	84 (114)	Euro 6	2.800, 3.000	1.757	1.243 – 868	1.550/1.550 – 1.680	2.200/750	4.900
2,0-I-TDI BMT	6-Gang-Schaltgetriebe	110 (150)	Euro 6	2.800, 3.000	1.787	1.213 – 838	1.600 – 1.710/1.550 – 1.680	2.500/750	5.200
2,0-I-TDI BMT	7-Gang-DSG	110 (150)	Euro 6	2.800, 3.000	1.804	1.196 – 821	1.600 – 1.710/1.550 – 1.680	2.500/750	5.300
2,0-I-TDI BMT 4MOTION	6-Gang-Schaltgetriebe	110 (150)	Euro 6	2.800, 3.000	1.912	1.088 – 713	1.600 – 1.710/1.550 – 1.680	2.500/750	5.300
2,0-I-TDI BMT 4MOTION	7-Gang-DSG	110 (150)	Euro 6	2.800, 3.000	1.930	1.070 – 695	1.600 – 1.710/1.550 – 1.680	2.500/750	5.300
2,0-I-TDI BMT	6-Gang-Schaltgetriebe	150 (204)	Euro 6	2.800, 3.000	1.818	1.182 – 807	1.600 – 1.710/1.550 – 1.680	2.500/750	5.200
2,0-I-TDI BMT	7-Gang-DSG	150 (204)	Euro 6	2.800, 3.000	1.835	1.165 – 790	1.600 – 1.710/1.550 – 1.680	2.500/750	5.300
2,0-I-TDI BMT 4MOTION	6-Gang-Schaltgetriebe	150 (204)	Euro 6	2.800, 3.000	1.943	1.057 – 682	1.600 – 1.710/1.550 – 1.680	2.500/750	5.300
2,0-I-TDI BMT 4MOTION	7-Gang-DSG	150 (204)	Euro 6	2.800, 3.000	1.961	1.039 – 664	1.600 – 1.710/1.550 – 1.680	2.500/750	5.300
Zul. Dachlast in kg	50								
Zul. Stützlast in kg	100								

BMT = BlueMotion Technology DSG = Doppelkupplungsgetriebe DSG
Erläuterungen zu den hier aufgeführten Fußnotenziffern finden Sie unter „Anmerkungen“.

Gewichte.

Transporter Pritschenwagen/Tiefladepritschenwagen mit Einzelkabine und langem Radstand

Motor	Getriebe	Leistung maximal in kW (PS)	Abgasnorm	Zul. Gesamtgewicht in kg	Leergewicht minimal ⁴⁾ in kg	Nutzlast bzw. Zuladung maximal – minimal ⁴⁾ in kg	Zul. Achslast vorn/hinten in kg	Anhängelast gebremst, bei 12 % Steigung/ ungebremst in kg	Zul. Zuggesamt- gewicht, bei 12 % Steigung in kg
2,0-I-TSI BMT	6-Gang-Schaltgetriebe	110 (150)	Euro 6	2.800, 3.000	1.833	1.167 – 792	1.600 – 1.710/1.550 – 1.680	2.500/750	5.200
2,0-I-TDI BMT	5-Gang-Schaltgetriebe	75 (102)	Euro 6	2.800, 3.000	1.792	1.208 – 833	1.550 – 1.710/1.550 – 1.680	2.200/750	4.900
2,0-I-TDI BMT	5-Gang-Schaltgetriebe	84 (114)	Euro 6	2.800, 3.000	1.792	1.208 – 833	1.550 – 1.710/1.550 – 1.680	2.200/750	4.900
2,0-I-TDI BMT	6-Gang-Schaltgetriebe	110 (150)	Euro 6	2.800, 3.000	1.822	1.178 – 803	1.600 – 1.710/1.550 – 1.680	2.500/750	5.200
2,0-I-TDI BMT	7-Gang-DSG	110 (150)	Euro 6	2.800, 3.000	1.839	1.161 – 786	1.600 – 1.710/1.550 – 1.680	2.500/750	5.300
2,0-I-TDI BMT 4MOTION	6-Gang-Schaltgetriebe	110 (150)	Euro 6	2.800, 3.000	1.947	1.053 – 678	1.600 – 1.710/1.550 – 1.680	2.500/750	5.300
2,0-I-TDI BMT 4MOTION	7-Gang-DSG	110 (150)	Euro 6	2.800, 3.000	1.965	1.035 – 660	1.600 – 1.710/1.550 – 1.680	2.500/750	5.300
2,0-I-TDI BMT	6-Gang-Schaltgetriebe	150 (204)	Euro 6	2.800, 3.000	1.853	1.447 – 772	1.600 – 1.710/1.550 – 1.680	2.500/750	5.200
2,0-I-TDI BMT	7-Gang-DSG	150 (204)	Euro 6	2.800, 3.000	1.870	1.130 – 755	1.600 – 1.710/1.550 – 1.680	2.500/750	5.300
2,0-I-TDI BMT 4MOTION	6-Gang-Schaltgetriebe	150 (204)	Euro 6	2.800, 3.000	1.978	1.022 – 647	1.600 – 1.710/1.550 – 1.680	2.500/750	5.300
2,0-I-TDI BMT 4MOTION	7-Gang-DSG	150 (204)	Euro 6	2.800, 3.000	1.996	1.004 – 629	1.600 – 1.710/1.550 – 1.680	2.500/750	5.300
Zul. Dachlast in kg	50								
Zul. Stützlast in kg	100								

BMT = BlueMotion Technology DSG = Doppelkupplungsgetriebe DSG
Erläuterungen zu den hier aufgeführten Fußnotenziffern finden Sie unter „Anmerkungen“.

Gewichte.

Transporter Pritschenwagen mit Doppelkabine und langem Radstand

Motor	Getriebe	Leistung maximal in kW (PS)	Abgasnorm	Zul. Gesamtgewicht in kg	Leergewicht minimal ⁴⁾ in kg	Nutzlast bzw. Zuladung maximal – minimal ⁴⁾ in kg	Zul. Achslast vorn/hinten in kg	Anhängelast gebremst, bei 12 % Steigung/ ungebremst in kg	Zul. Zuggesamt- gewicht, bei 12 % Steigung in kg
2,0-I-TSI BMT	6-Gang-Schaltgetriebe	110 (150)	Euro 6	2.800, 3.000	1.869	1.131 – 698	1.600 – 1.710/1.550 – 1.680	2.500/750	5.200
2,0-I-TDI BMT	5-Gang-Schaltgetriebe	75 (102)	Euro 6	2.800, 3.000	1.847	1.153 – 720	1.600 – 1.710/1.550 – 1.680	2.200/750	4.900
2,0-I-TDI BMT	5-Gang-Schaltgetriebe	84 (114)	Euro 6	2.800, 3.000	1.847	1.153 – 720	1.600 – 1.710/1.550 – 1.680	2.200/750	4.900
2,0-I-TDI BMT	6-Gang-Schaltgetriebe	110 (150)	Euro 6	2.800, 3.000	1.877	1.123 – 690	1.600 – 1.710/1.550 – 1.680	2.500/750	5.200
2,0-I-TDI BMT	7-Gang-DSG	110 (150)	Euro 6	2.800, 3.000	1.894	1.106 – 681	1.600 – 1.710/1.550 – 1.680	2.500/750	5.300
2,0-I-TDI BMT 4MOTION	6-Gang-Schaltgetriebe	110 (150)	Euro 6	2.800, 3.000	2.002	998 – 681	1.600 – 1.710/1.550 – 1.680	2.500/750	5.300
2,0-I-TDI BMT 4MOTION	7-Gang-DSG	110 (150)	Euro 6	2.800, 3.000	2.020	980 – 681	1.600 – 1.710/1.550 – 1.680	2.500/750	5.300
2,0-I-TDI BMT	6-Gang-Schaltgetriebe	150 (204)	Euro 6	2.800, 3.000	1.908	1.092 – 659	1.600 – 1.710/1.550 – 1.680	2.500/750	5.200
2,0-I-TDI BMT	7-Gang-DSG	150 (204)	Euro 6	2.800, 3.000	1.925	1.075 – 650	1.600 – 1.710/1.550 – 1.680	2.500/750	5.300
2,0-I-TDI BMT 4MOTION	6-Gang-Schaltgetriebe	150 (204)	Euro 6	2.800, 3.000	2.033	967 – 650	1.600 – 1.710/1.550 – 1.680	2.500/750	5.300
2,0-I-TDI BMT 4MOTION	7-Gang-DSG	150 (204)	Euro 6	2.800, 3.000	2.051	949 – 650	1.600 – 1.710/1.550 – 1.680	2.500/750	5.300
Zul. Dachlast in kg	75								
Zul. Stützlast in kg	100								

BMT = BlueMotion Technology DSG = Doppelkupplungsgetriebe DSG
Erläuterungen zu den hier aufgeführten Fußnotenziffern finden Sie unter „Anmerkungen“.

Abmessungen.

Transporter Zugkopf

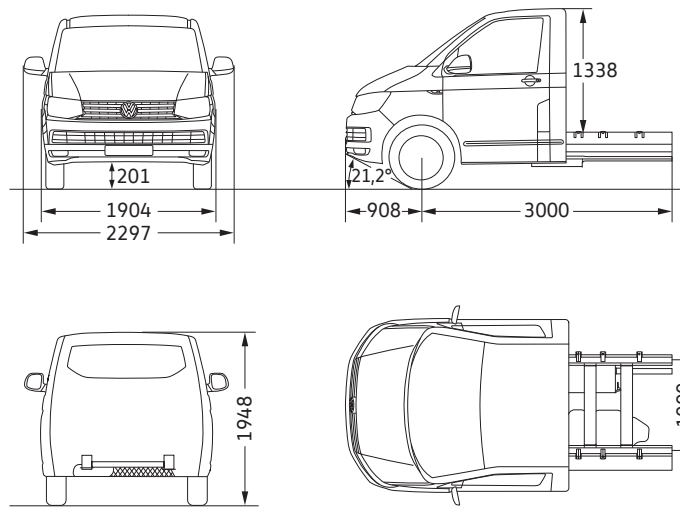

Transporter Fahrgestell mit kurzem Radstand und Einzelkabine

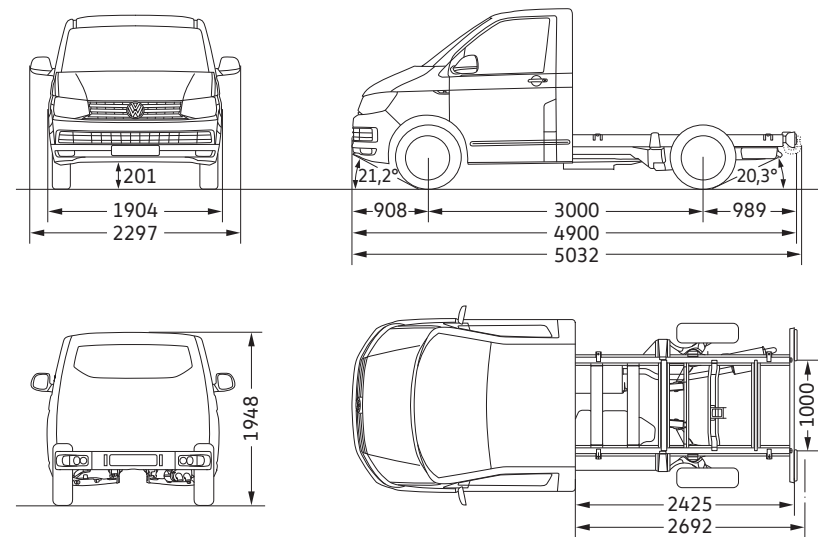

Wendekreis (m)

11,9

Mögliche Ausbauvarianten

Bitte beachten Sie, dass es sich bei den hier abgebildeten Fahrgestellen um Beispiele handelt. Weitere Informationen über Aufbauhersteller, die partnerschaftlich mit Volkswagen Nutzfahrzeuge zusammenarbeiten, finden Sie unter www.umbauportal.de.

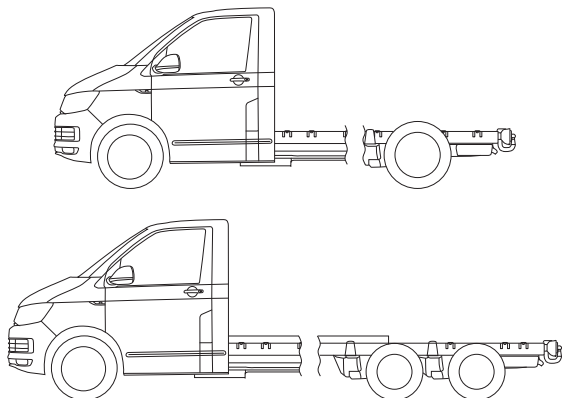

Alle Maßangaben sind auf Basis der Serienfahrzeuge ermittelt. Aufgrund von Fertigungstoleranzen/Reifengrößen/Art des Fahrwerks können die tatsächlichen Maße geringfügig von den hier angegebenen Werten abweichen. Die Gradangaben für Böschungswinkel vorn und hinten beziehen sich jeweils auf den beladenen Zustand des Fahrzeugs unter Beachtung des zulässigen Gesamtgewichts. Die Fahrzeugzeichnungen sind nicht maßstabgerecht.

Abmessungen.

Transporter Fahrgestell mit langem Radstand und Einzelkabine

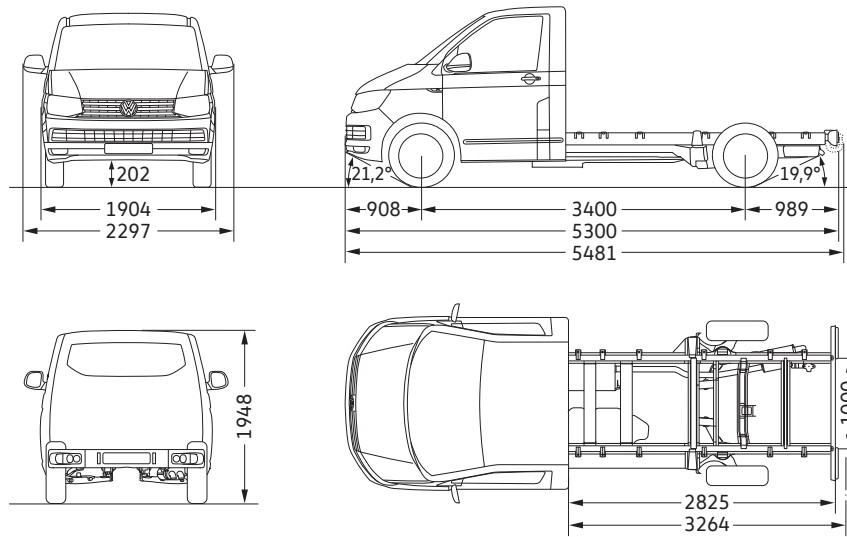

Wendekreis (m)

13,2

Transporter Fahrgestell mit langem Radstand und Doppelkabine

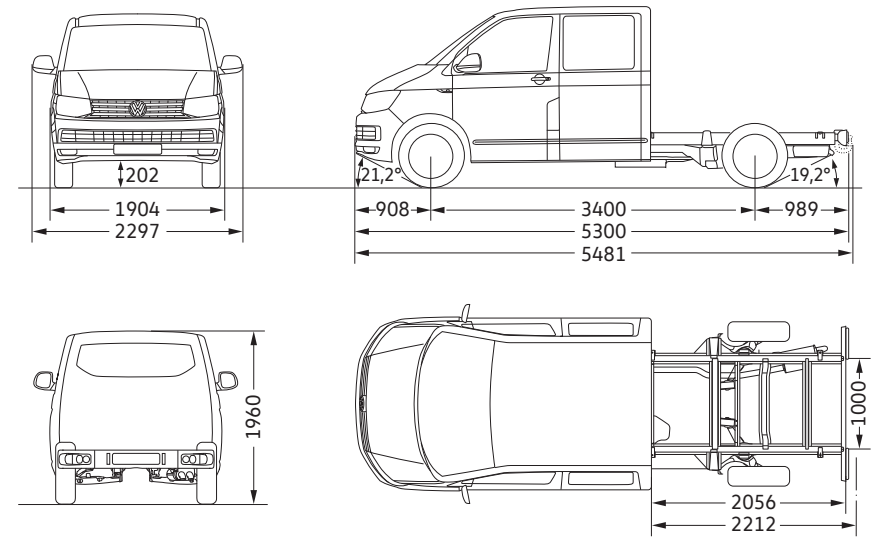

Wendekreis (m)

13,2

Alle Maßangaben sind auf Basis der Serienfahrzeuge ermittelt. Aufgrund von Fertigungstoleranzen/Reifengrößen/Art des Fahrwerks können die tatsächlichen Maße geringfügig von den hier angegebenen Werten abweichen. Die Gradangaben für Böschungswinkel vorn und hinten beziehen sich jeweils auf den beladenen Zustand des Fahrzeugs unter Beachtung des zulässigen Gesamtgewichts. Die Fahrzeugzeichnungen sind nicht maßstabgerecht.

Abmessungen.

Transporter Pritschenwagen mit kurzem Radstand und Einzelkabine

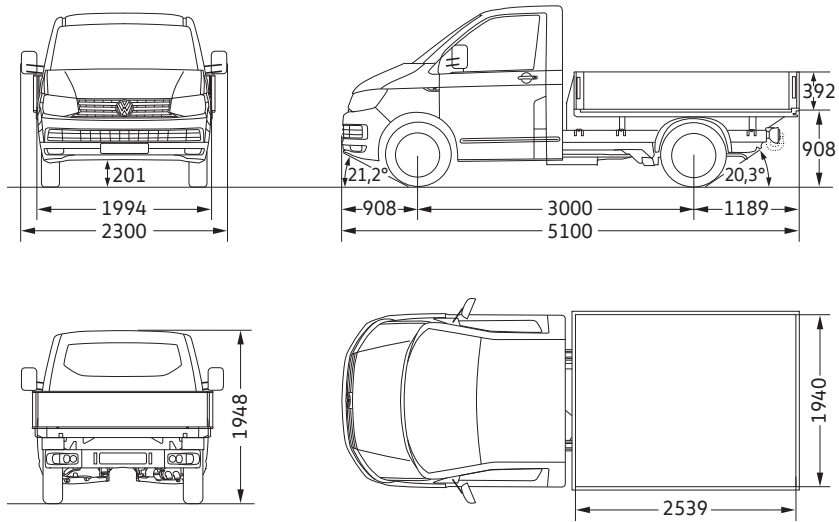

Transporter Pritschenwagen mit langem Radstand und Einzelkabine

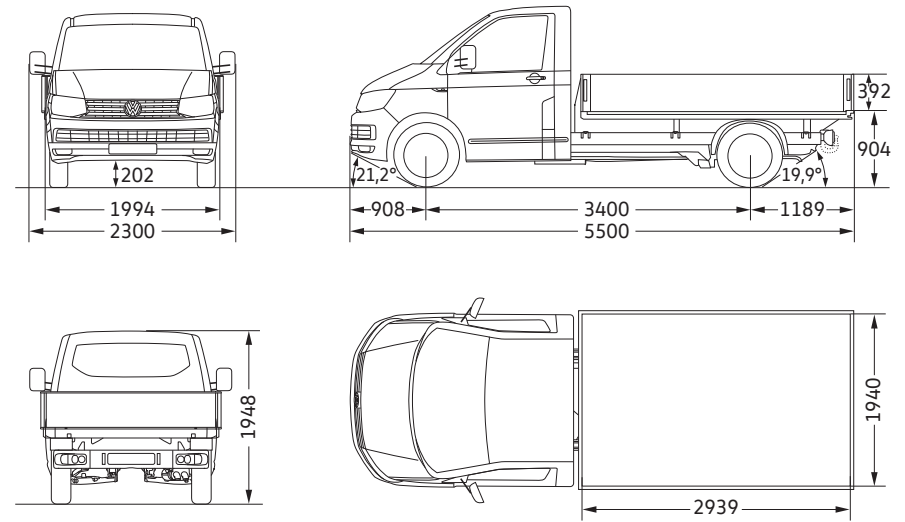

Ladefläche (m ²)	4,9
Wendekreis (m)	11,9

Ladefläche (m ²)	5,7
Wendekreis (m)	13,2

Alle Maßangaben sind auf Basis der Serienfahrzeuge ermittelt. Aufgrund von Fertigungstoleranzen/Reifengrößen/Art des Fahrwerks können die tatsächlichen Maße geringfügig von den hier angegebenen Werten abweichen. Die Gradangaben für Böschungswinkel vorn und hinten beziehen sich jeweils auf den beladenen Zustand des Fahrzeugs unter Beachtung des zulässigen Gesamtgewichts. Die Fahrzeugzeichnungen sind nicht maßstabgerecht.

Abmessungen.

Transporter Tiefladepritschenwagen mit langem Radstand und Einzelkabine

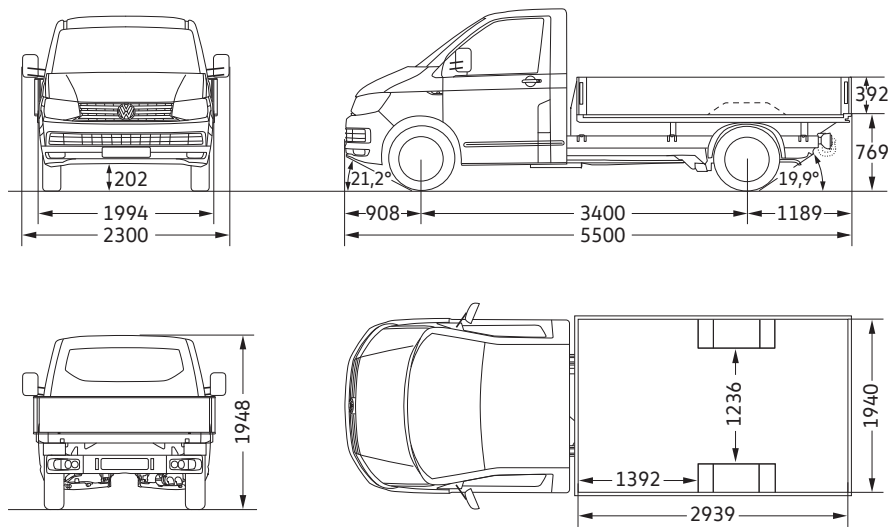

Transporter Pritschenwagen mit langem Radstand und Doppelkabine

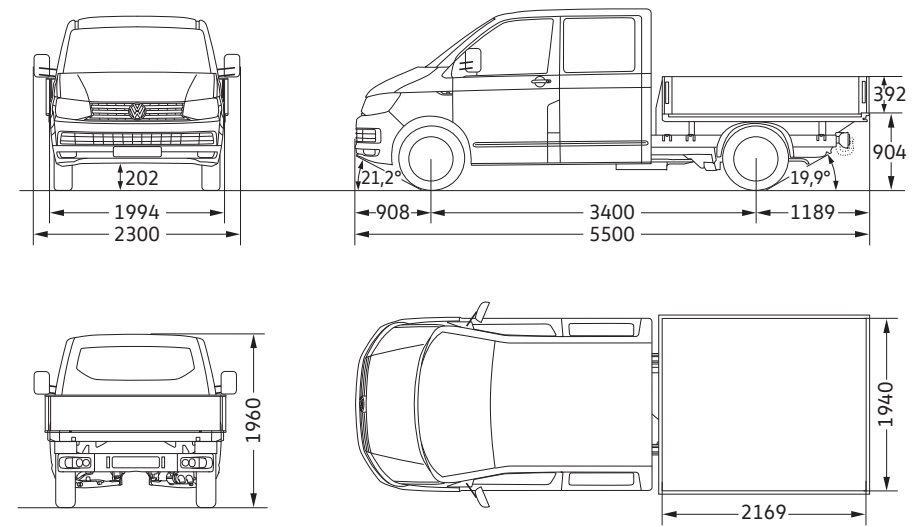



Ladefläche (m ²)	5,2
Wendekreis (m)	13,2

Ladefläche (m ²)	4,2
Wendekreis (m)	13,2

Alle Maßangaben sind auf Basis der Serienfahrzeuge ermittelt. Aufgrund von Fertigungstoleranzen/Reifengrößen/Art des Fahrwerks können die tatsächlichen Maße geringfügig von den hier angegebenen Werten abweichen. Die Gradangaben für Böschungswinkel vorn und hinten beziehen sich jeweils auf den beladenen Zustand des Fahrzeugs unter Beachtung des zulässigen Gesamtgewichts. Die Fahrzeugzeichnungen sind nicht maßstabgerecht.

Reifenlabel.

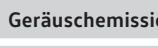
Transporter Zugkopf, Transporter Fahrgestell und Transporter Pritschenwagen

Sommerreifen	Größe	Rollwiderstand	Nasshaftung	Externes Rollgeräusch	Geräuschemission
	205/65 R 16 C	E – C	C – B	72 – 69	 - 
	215/65 R 16 C	B	B – A	72 – 69	 - 
	235/55 R 17	B	C – B	72 – 68	 - 
Ganzjahresreifen	Größe	Rollwiderstand	Nasshaftung	Externes Rollgeräusch	Geräuschemission
	215/65 R 16 C	E	C	70	
	215/60 R 17 C	E	C	72	
	235/55 R 17	E	C	68	
Winterreifen	Größe	Rollwiderstand	Nasshaftung	Externes Rollgeräusch	Geräuschemission
	215/65 R 16 C	E	B	72	
	215/60 R 17 C	E	C	71	



Kraftstoffeffizienz – Der richtige Reifen hilft Ihnen, Kraftstoff zu sparen.



Nasshaftung – Ein kürzerer Bremsweg erhöht Ihre Sicherheit.



Externes Rollgeräusch – Ein leiserer Reifen erhöht Ihren Fahrkomfort und entlastet die Umwelt durch geringere Geräusentwicklung.

Die gezielte Bestellung eines bestimmten Reifenfabrikats ist aus logistischen und produktionstechnischen Gründen nicht möglich.

Anmerkungen.

1) Die angegebenen Preise sind unverbindliche Preisempfehlungen der Volkswagen AG ab Lieferwerk ohne Überführungskosten.

2) Tankvolumen: TSI ca. 80 l Benzin, TDI ca. 70 l Diesel, AdBlue® (bei TDI) ca. 13 l.

3) Die angegebenen Kraftstoffverbrauchs- und Emissionswerte wurden nach den gesetzlich vorgeschriebenen Messverfahren ermittelt. Die Angaben beziehen sich nicht auf ein einzelnes, individuelles Fahrzeug und sind nicht Bestandteil des Angebots, sondern dienen allein Vergleichszwecken zwischen den verschiedenen Fahrzeugtypen. Der Kraftstoffverbrauch und die CO₂-Emissionen eines Fahrzeugs hängen nicht nur von der effizienten Ausnutzung des Kraftstoffs durch das Fahrzeug ab, sondern werden auch vom Fahrverhalten und von anderen nicht technischen Faktoren (z. B. Umgebungsbedingungen) beeinflusst. Zusatzausstattungen und Zubehör (Anbauteile, Reifen usw.) können relevante Fahrzeugparameter, wie z. B. Gewicht, Rollwiderstand und Aerodynamik, verändern und neben Witterungs- und Verkehrsbedingungen die Verbrauchs- und Fahrleistungswerte beeinflussen. Die Angaben zu den Kraftstoffverbräuchen und CO₂-Emissionen gelten bei Angaben von Spannbreiten in Abhängigkeit vom gewählten Reifenformat und von optionalen Sonderausstattungen.

4) Die Verwendung von unverbleitem Kraftstoff Super schwefelfrei ROZ 95 nach DIN EN 228 wird empfohlen. Die Verwendung von Kraftstoff schwefelfrei ROZ 91 nach DIN EN 228 ist möglich, es muss hierbei mit einer geringen Leistungsminderung bzw. mit einem höheren Kraftstoffverbrauch gerechnet werden. Kraftstoffqualität bleifrei mit ROZ 95 mit einem maximalen Ethanolanteil von 10 Prozent (E10) ist grundsätzlich verwendbar. Detaillierte Informationen zur Verträglichkeit von E10-Kraftstoffen finden Sie unter www.volkswagen.de oder unter www.dat.de/e10liste/e10vertraeglichkeit. Die Angaben zu Leistung und Verbrauch beziehen sich auf den Betrieb mit Super schwefelfrei ROZ 95 nach DIN EN 228.

5) Dieser Motor ist mit einem mehrstufigen Abgasnachbehandlungssystem (Dieselpartikelfilter und SCR-Katalysator) ausgestattet. Der SCR-Katalysator (Selective Catalytic Reduction) wandelt die Abgaskomponente Stickoxid (NO_x) ohne Bildung von unerwünschten Nebenprodukten selektiv zu Stickstoff (N₂) und Wasser (H₂O) um. Die Umwandlung erfolgt dabei unter Verwendung einer synthetisch hergestellten, wässrigen Harnstofflösung, z. B. AdBlue® (ISO 22241-1/AUS 32), das in einem Zusatztank mitgeführt wird. Je nach Fahrzeug muss der Kunde auch zwischen den Serviceintervallen den Betriebsstoff AdBlue® selbstständig nachfüllen oder durch die Vertragswerkstatt nachfüllen lassen.

6) Das angegebene Fahrzeugleergewicht beinhaltet 68 kg für den Fahrer, 7 kg für das Gepäck, alle Betriebsflüssigkeiten und 90 % Tankfüllung, ermittelt nach RL 92/21/EWG oder RL 97/27/EWG in der gegenwärtig geltenden Fassung. Ausstattungen bzw. Ausstattungslinien können das Leergewicht beeinflussen. Die tatsächliche Nutzlast eines Fahrzeugs, die sich aus der Differenz zwischen zulässigem Gesamtgewicht und Leergewicht errechnet, ist daher nur durch Wiegen des individuellen Fahrzeugs ermittelbar.

Allgemeine und zusätzliche Hinweise.

Fahrzeugabbildungen in diesem Dokument können Sonderausstattungen gegen Mehrpreis beinhalten.

Bitte beachten Sie, dass einige Sonder- und Spezialausstattungen bestimmten Kombinationszwängen unterliegen und/oder nicht miteinander kombiniert werden können sowie an bestimmte rechtliche Vorschriften gebunden sind. Volkswagen haftet ausdrücklich nicht für die missbräuchliche Nutzung dieser Ausstattungen. Einige Sonder- und Spezialausstattungen können zu einer verlängerten Lieferzeit des Fahrzeugs führen. Bitte sprechen Sie Ihre individuellen Wünsche mit einem Volkswagen Nutzfahrzeuge Partner ab. Nur Ihr Volkswagen Nutzfahrzeuge Partner kann die notwendigen Kombinationserfordernisse sowie die Richtigkeit und Vollständigkeit der Angaben in dem ihm zur Verfügung stehenden Bestellsystem überprüfen.

TSI®, TDI®, DSG® und 4MOTION® sind eingetragene Marken der Volkswagen AG und anderer Unternehmen der Volkswagen Gruppe in Deutschland sowie in weiteren Ländern.

Die Tatsache, dass eine Marke in diesem Dokument nicht mit ® versehen ist, kann nicht so ausgelegt werden, dass diese Marke keine eingetragene Marke ist und/oder dass diese Marke ohne vorherige schriftliche Zustimmung der Volkswagen Aktiengesellschaft verwendet werden könnte. Der Produktname AdBlue® ist eine eingetragene Marke des Verbandes der Automobilindustrie e.V. (VDA). iPod/iPhone sind Marken von Apple Computer International.

Unsere Fahrzeuge sind serienmäßig mit Sommerreifen ausgestattet. Seit dem 04.12.2010 sind Sie in der Bundesrepublik Deutschland gesetzlich dazu verpflichtet, Ihr Fahrzeug bei Glatteis, Schneeglätte, Schneematsch, Eis- oder Reifglätte mit M+S Reifen oder Ganzjahresreifen auszustatten. Ihr Volkswagen Nutzfahrzeuge Partner berät Sie gern dabei.

Sämtliche Angaben in diesem Dokument basieren auf den Merkmalen des deutschen Marktes und entsprechen den zum Zeitpunkt des Drucks vorhandenen Kenntnissen.

Diese Preisliste ist gültig ab dem 1. Juni 2016. Änderungen vorbehalten.

Zusätzliche Hinweise:

Service-Termine bei Volkswagen unterscheiden sich in „Ölwechsel-Service“ oder „Inspektion“. Die Service-Intervall-Anzeige im Display des Kombi-Instruments dient als Erinnerung für die Fälligkeit des nächsten Service-Termins.

Service-Intervalle:

- Ölwechsel-Service: nach flexibler Service-Intervall-Anzeige, spätestens nach 2 Jahren mit Wartungsintervallverlängerung bzw. 15.000 km bei TSI®/20.000 km bei TDI® oder 1. Jahr ohne Wartungsintervallverlängerung, je nachdem, was zuerst eintritt.

Rücknahme und Verwertung von Altfahrzeugen:

Volkswagen stellt sich den Herausforderungen der modernen Gesellschaft und berücksichtigt sie in allen neuen Produkten der Marke Volkswagen. Dies gilt natürlich auch für den Umwelt- und Ressourcenschutz. Daher sind alle neuen Volkswagen umweltfreundlich verwertbar und können grundsätzlich kostenlos – vorbehaltlich der Erfüllung der nationalen gesetzlichen Vorschriften – zurückgegeben werden. Nähere Informationen zur Rücknahme und Verwertung von Altfahrzeugen erhalten Sie bei Ihrem Volkswagen Nutzfahrzeuge Partner, im Internet unter www.volkswagen.de oder über die in der Bundesrepublik Deutschland kostenlose Hotline 0800 – Volkswagen (0800 – 865 579 2436).

Der Transporter

Fahrgestell und Pritschenwagen

665.1190.08.01 · Printed in Germany
Änderungen vorbehalten · Ausgabe: Juni 2016
www.volkswagen-nutzfahrzeuge.de



Hier scannen für mehr
Informationen zum Transporter