

BETRIEBSANLEITUNG

Kondenstrockner

KT 325 / KT 425 / KT 825



Perfektion aus Prinzip.

Wilms®

Einführung

Übersicht

In dieser Betriebsanleitung werden die folgenden Wilms Luftentfeuchter behandelt:
KT 325 / KT 425 / KT 825

Warnhinweis

Das Bedienungspersonal hat diese Betriebsanleitung sorgfältig durchzulesen, um die Geräte korrekt betreiben und warten zu können. Die Betriebsanleitung ist vor der erstmaligen Inbetriebnahme vollständig durchzulesen. Um Personen- und/oder Materialschäden zu vermeiden, muss man den korrekten Betriebsablauf und alle Sicherheitsmaßnahmen kennen.

Inhalt

Die Betriebsanleitung ist in folgende Kapitel eingeteilt:

Thema	Siehe Seite
Einführung/Übersicht	1
Allgemeines / EU- Konformitätserklärung	2
Produkt- und Funktionsbeschreibung	3 - 4
Anweisung für Vorbereitung und Transport	5 - 6
Bedienungsanleitung	7 - 12
Zubehör	13
Service-Anleitung / Übersicht	14
Vorsorgliche Wartung	15 - 16
Fehlersuche und deren Behebung	17 - 18
Technische Daten	18
Abmessungen	19
Entsorgung	20
Schaltplan	21
Ersatzteile	22 - 27

Allgemeines

- Einführung** Dieser Abschnitt enthält allgemeine Informationen zum Gerät und zur Betriebsanleitung.
- Zielgruppe** Die Betriebsanleitung ist für Techniker bestimmt, die das Gerät einbauen, Wartungsarbeiten ausführen und fehlerhafte Teile austauschen.
- Copyright** Die Vervielfältigung der Betriebsanleitung im Ganzen oder in Teilen ist nur mit schriftlicher Genehmigung von Hans Wilms GmbH & Co KG zulässig.
- Vorbehalt** Hans Wilms GmbH & Co. KG behält sich das Recht vor, ohne vorherige Ankündigung jederzeit Änderungen und Verbesserungen am Produkt und der Betriebsanleitung vorzunehmen.
- EU-Konformitätserklärung** Hans Wilms GmbH & Co. KG, Erftstr. 34, 41238 Moenchengladbach, erklärt unter eigener Verantwortung, dass sich das Produkt:

Luftentfeuchter, Typ KT 325, KT 425, KT 825,
auf das sich diese Erklärung bezieht, in Übereinstimmung mit folgenden EU-Richtlinien befindet:

2006/42/EG	Maschinenrichtlinie
2006/95/EG	Niederspannungsrichtlinie
2004/108/EG	EMV-Richtlinie
2004/12/EG	Richtlinie über Verpackung und Verpackungsabfälle
2002/95/EG	RoHs-Richtlinie (Beschränkung der Verwendung bestimmter gefährlicher Stoffe in Elektro- und Elektronikgeräten)
2002/96/EG	RoHs-Richtlinie (Elektro- und Elektronikaltgeräte)

sowie in Übereinstimmung mit folgenden harmonisierenden Normen hergestellt wird.

EN 12100:2010	Sicherheit von Maschinen
EN 60335-1:2012	Sicherheit elektrischer Geräte für den Hausgebrauch und ähnliche Zwecke
EN 61 00-6-2:2005 EMV	EMV
EN 61 0006-3:2007	Emissionen

Moenchengladbach, 1.2.2013
Ort, Datum

Rechtsverb. Unterschrift

Geschäftsführender
Gesellschafter
Angaben z. Unterz.

Entsorgung: Das Gerät ist für langjährigen Betrieb ausgelegt. Wenn es entsorgt werden soll, hat dies gemäß einschlägiger gesetzlicher Bestimmungen in umweltschonender Weise zu erfolgen.

Produkt- und Funktionsbeschreibung

Einleitung In diesem Kapitel werden die Modelle KT 325 / KT 425 / KT 825 und ihre Funktionen beschrieben.

Funktionsweise des Entfeuchters Nachfolgend wird der Luftstrom durch den Entfeuchter beschrieben.

Veränderung der Luft beim Durchlauf durch den Entfeuchter
Der Ventilator zieht feuchte Luft durch einen Filter in den Entfeuchter
↓
Sie wird abgekühlt und Feuchtigkeit/Wassertropfen werden im Wasserbehälter gesammelt
↓
Die Luft erwärmt sich wieder, u. a. durch die Betriebstemperatur des Entfeuchters (Anstieg auf ca. + 5 °C)

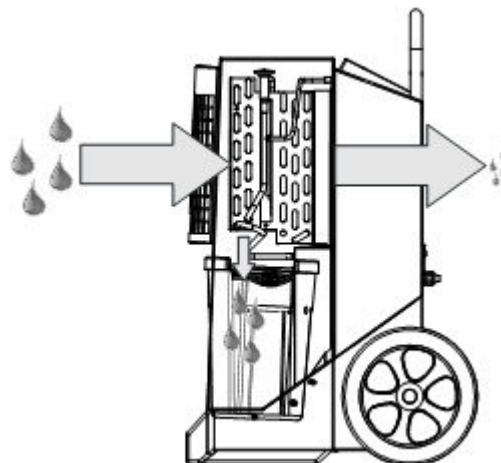

Aufgrund des wiederholten Luftstromes durch den Entfeuchter wird die Luftfeuchtigkeit ständig reduziert. So ist eine schnelle, schonende Trocknung möglich. Ist kein Hygrostat (Zubehör, s. S. 13) angeschlossen, läuft der Entfeuchter ununterbrochen.

Abbildung

Nachfolgend eine Abbildung des Entfeuchters:

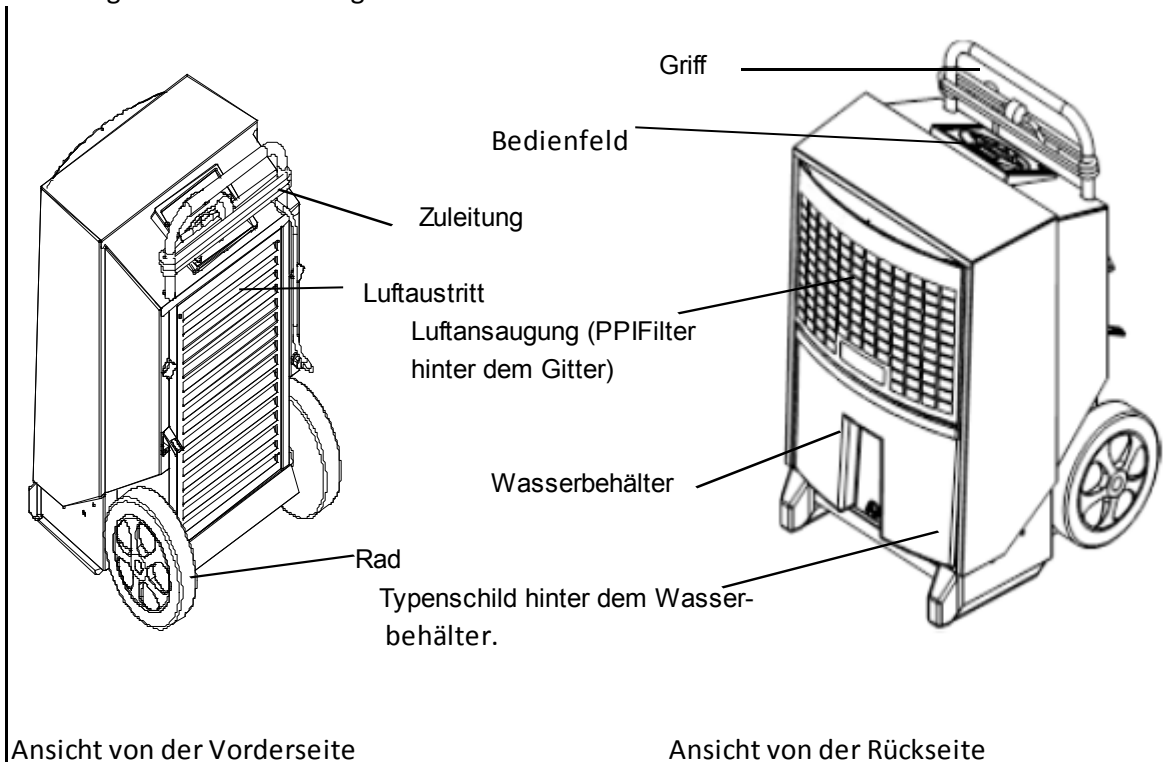

Wasserbehälter Das Kondenswasser sammelt sich im Behälter. Es kann aber auch mit Hilfe eines Schlauches mit Stutzen abgeleitet werden (Zubehör, s. S. 13). Der Entfeuchter schaltet automatisch ab, wenn der Behälter voll ist. Entleeren des Wasserbehälters: siehe "Bedienungsanleitung", S. 12. Der Entfeuchter läuft nicht ohne eingesetzten Wasserbehälter.

Produkt- und Funktionsbeschreibung

Abbildung,
Display/
Bedienfeld

Abbildung des Bedienfeldes



Abb. 4

Funktionen

Hauptfunktionen

- Manueller oder automatischer Betrieb (eingebauter verstellbarer Hygrostat.)
- Anschlussdose für externen Hygrostaten.
- Anzeige von Temperatur, relativer Luftfeuchte, Betriebsstunden und kW/h-Verbrauch.
- Anzeige Betriebsstundenzähler und verbrauchte kW/h ohne 230 V-Anschluss.
- Einstellbarer Serviceintervallzähler

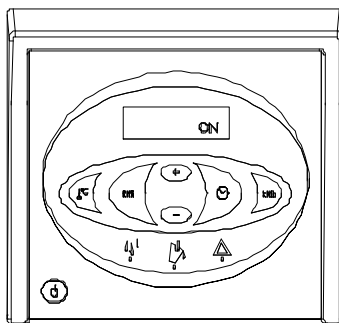
Die Bedienung entnehmen Sie den Anweisungen in dieser Bedienungsanleitung.

Kühlkreislauf-
Diagramme

KT 325

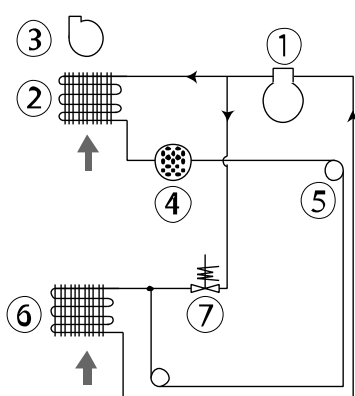

KT 425 / KT 825

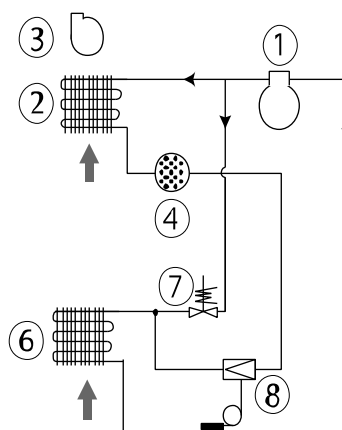

Pos. Beschreibung

- | | |
|---|---------------|
| 1 | Kompressor |
| 2 | Kondensator |
| 3 | Ventilator |
| 4 | Trockenfilter |

Pos. Beschreibung

- | | |
|---|---|
| 5 | Kapillarrohr (nur KT 325) |
| 6 | Verdampfer |
| 7 | Magnetventil |
| 8 | Thermost. Expansionsventil
(ausser KT 325) |

Anweisung für Vorbereitung und Transport

Einleitung In diesem Abschnitt wird erklärt, wie der Entfeuchter auszupacken und betriebsbereit zu machen ist, und wie das Gerät transportiert werden sollte.

Warnhinweis Wurde der Entfeuchter liegend transportiert, muss er vor Inbetriebnahme mind. 1 Stunde senkrecht gestanden haben!

Vorgehensweise Beim Auspacken und bei Inbetriebnahme des Entfeuchters ist wie folgt vorzugehen:

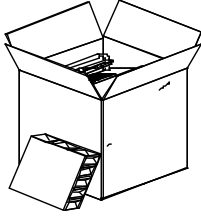
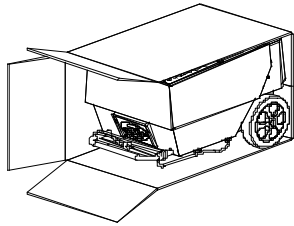
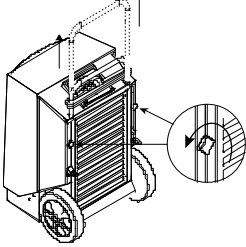
Stufe	Tätigkeit	Abbildung
1	Den Pappkarton oben öffnen.	
2	Den Karton hinlegen, so dass Griff und Räder zum Fußboden hin zeigen.	
3	Das Gerät aus dem Karton nehmen.	
4	Die Handschrauben lösen, den Griff in die gewünschte Höhe hochziehen und diese wieder anziehen.	
5	Schutzfolie vom Bedienfeld lösen.	

Platzierung Platzierung des Entfeuchters

Platzieren Sie den Entfeuchter an einer Stelle mit guter Luftzirkulation, wobei der Mindestabstand von der Luftansaugseite 60 cm zur Wand und von der Luftausstoss-Seite 3 m betragen muss.

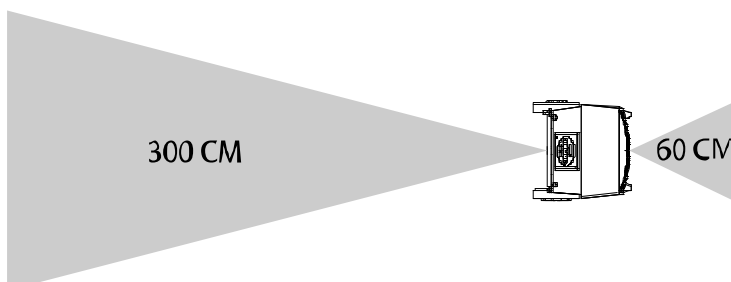

Neben den o. a. Punkten ist auch dafür zu sorgen, dass ins Freie führende Fenster und Türen in dem zu entfeuchtenden Raum geschlossen sind.

Anweisung für Vorbereitung und Transport

Elektroanschlüsse

Das mit Leitung und Stecker ausgestattete Gerät kann an jede Steckdose (230 V, 50 Hz) angeschlossen werden. Diese muss mit einer 10 A-Sicherung oder einer 16 A Automatiksicherung abgesichert sein.

Räder

Da sich die Räder weit hinten am Gehäuse befinden, kann man das Gerät auch Treppen hinaufziehen, ohne dass das Gehäuse an die Stufen stößt.

Transport-/Umsetzen des Entfeuchters

Das Gerät kann von 2 Personen oder mit Hilfe eines Krans gehoben werden. Gehen Sie wie nachfolgend beschrieben vor. Die einschlägigen Arbeitsschutzgesetze bezüglich des Anhebens von Lasten sind zu beachten!

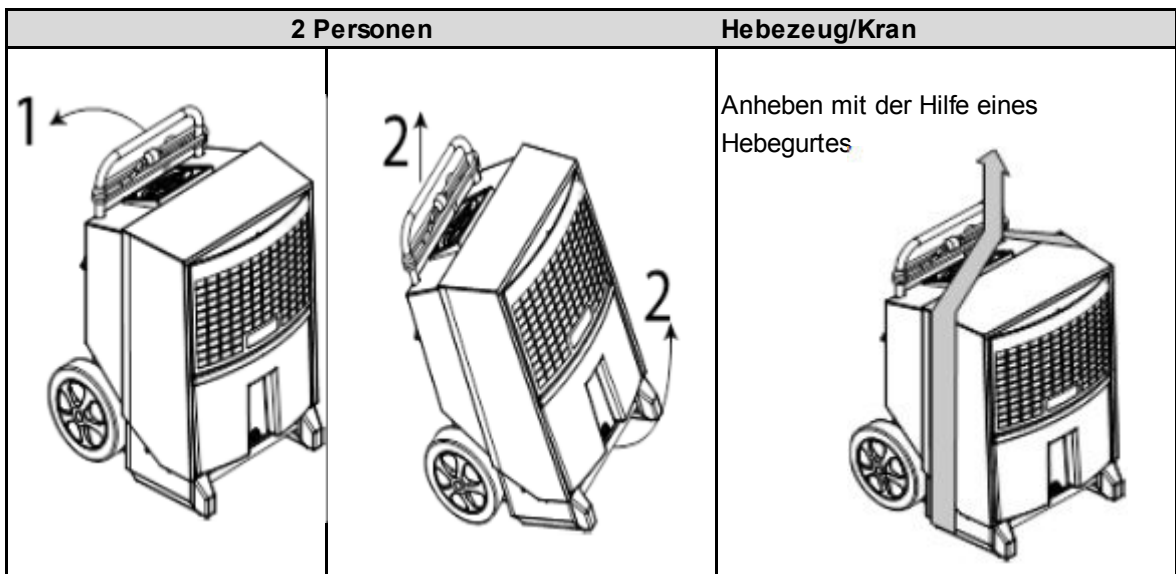

Stapeln

Es dürfen max. 2 Geräte übereinandergestapelt werden.

Es ist darauf zu achten, dass der Griff am unteren Gerät ganz eingedrückt sein muss. Ist das der Fall, passt der Griff in eine Aussparung des oberen Gerätes.

Darauf achten, dass das obere Radpaar auf dem Griff unten richtig aufliegt.

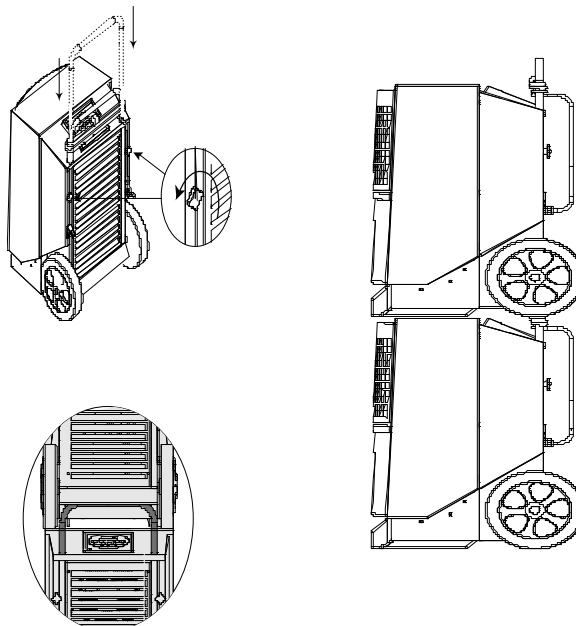



Bedienungsanleitung

Einführung Alle Funktionen werden vom integrierten Bedienfeld aus gesteuert.
Die Bedienungsanleitung enthält die folgenden Abschnitte:

	Seite
Ein-/Ausschalten und Betriebsstatus	7
Bedienung des eingebauten Hygrostaten	8
Bedienung eines externen Hygrostaten	8
Betriebsstundenzähler	8
Displaytexte	9
Textanzeigen ohne Netzstrom	9
Austausch der Datenspeicher-Batterie	10
Fehlermeldungen	11
Entleeren des Wasserbehälters	12

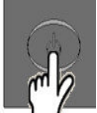
Ein-Ausschalten und Betriebsstatus Die folgende Tabelle zeigt die Bedienung der Ein-Aus-Funktionen und die Displaytexte

Taste	Display
 <p>ON INT HYG ON INZ HYG STOP EXT HYG ON EX HYG STOP</p>	<p>Dauerbetrieb</p> <p>Betrieb wird durch internen Hygrostaten gesteuert wenn der Sollwert des internen Hygrostaten erreicht ist</p> <p>Betrieb wird durch externen Hygrostaten gesteuert wenn der Sollwert des externen Hygrostaten erreicht ist</p>
 <p>Ausschalten</p>	
 <p>Die grüne LED zeigt aktive Entfeuchtung an.</p>	

Bedienungsanleitung

Bedienung des eingebauten Hygrostaten

Die folgende Tabelle zeigt die Bedienung der Hygrostatfunktion und die Displaytexte



Schritt	Taste	Erklärung
		HYG SET RHXX% - blinkt 5 Sekunden lang. Der Entfeuchter wechselt dann zum durch den internen Hygrostaten gesteuerten Betrieb mit Sollwert - wenn der Sollwert erreicht ist, erscheint auf dem Display: INT HYG STOP
		Kurz +/- drücken, um den RH%-Wert im genannten 5 Sekunden-Zeitraum einzugeben. Der neue Wert wird nach weiteren 5 Sekunden gespeichert, wenn die letzte Taste gedrückt wird.
Drücken		HYG OFF - blinkt 5 Sekunden lang. Der Entfeuchter wechselt zu Dauerbetrieb.

Bedienung eines externen Hygrostaten

Wenn ein externer Hygrostat angeschlossen wird, wechselt das Gerät automatisch zur Anwendung dieses Hygrostaten. Änderungen des Sollwertes sind von nun an am externen Hygrostaten durchzuführen. (Wenn der Sollwert erreicht ist, erscheint auf dem Display: **EXT HYG STOP**).

Betriebsstunden-Zähler:





Der eingebaute Betriebsstundenzähler registriert die Gesamtanzahl der Betriebsstunden (kann nicht zurückgestellt werden) und die Anzahl der Stunden bis zum nächsten Service, die geändert werden können. Der Servicestundenzähler ist bei Lieferung ausgeschaltet.

Schritt	Taste	Erläuterung
Gedrückt halten		SERVICE xxxxh - zeigt die Anzahl der Stunden bis zum nächsten autorisierten Service. Dieser Wert wird nach 5 Minuten "Blinken" automatisch gespeichert, und die Funktion wird aktiviert, falls sie dies nicht bereits ist. Wenn die Zeit für das Serviceintervall abgelaufen ist, erscheint auf dem Display: SERVICE .
		Kurz +/- drücken, um einen neuen Serviceintervallwert einzugeben. Der neue Wert wird 5 Sekunden nach Drücken der letzten Taste gespeichert.
Drücken		SET SERVICE OFF - schaltet die Servicetimerfunktion ab.

Bedienungsanleitung





Displaytexte

Die folgende Tabelle zeigt, wie die Betriebsinformationen bedient werden:

Taste	Erläuterung
	XX°C zeigt die aktuelle Raumtemperatur an.
	Actual RH% zeigt die aktuelle relative Luftfeuchte an.
	XX kWh zeigt den Gesamtenergieverbrauch an. Kann nicht zurückgestellt werden.
	xxxxh zeigt die Gesamtanzahl der Betriebsstunden des Gerätes an. Kann nicht zurückgestellt werden.

Textanzeigen ohne Netzstrom

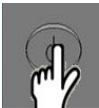
Das Gerät verfügt über eine eingebaute Batterie, die das Ablesen von Textanzeigen auch dann erlaubt, wenn keine Netzstromversorgung vorhanden ist. Ohne Netzstrom können folgende Daten abgelesen werden:

Taste	Erläuterung
	gedrückt halten Zeigt den Gesamtenergieverbrauch in kWh an.
	einmal drücken
	gedrückt halten Zeigt die Gesamtanzahl der Betriebsstunden des Entfeuchters an.
	einmal drücken

Bedienungsanleitung

Austausch der Datenspeicher-Batterie. Wenn der Betriebsstundenzähler bei Trennung vom Netzstrom nicht mehr abgelesen werden kann, liegt dies wahrscheinlich an einer leeren Datenspeicher-Batterie.

Vorgehensweise beim Austausch:

Massnahme

Warnhinweis:

Vor dem Austausch der Batterie stets die Stromversorgung zum Gerät unterbrechen.

1. Die Schrauben auf beiden Seiten des Bedienfeldes lösen und das Bedienfeld vorsichtig an der Oberkante anheben.

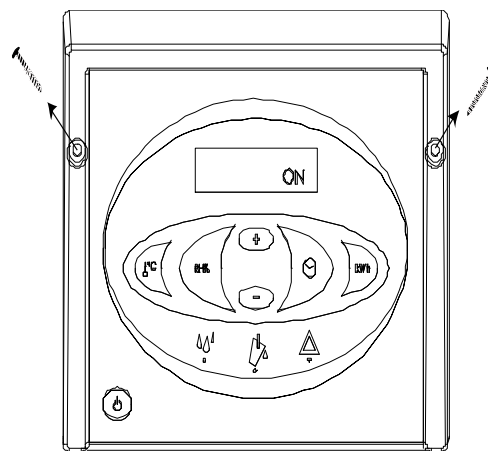

2. Den Kabelbinder abschneiden, der die Batterie hält.
Die Batterie austauschen.
Einen neuen höchstens 2,5 mm breiten Kabelbinder verwenden.
Nur Batterien vom Typ Alkaline AA verwenden.

Abbildung der Leiterplatte mit Batterie im Schaltplan auf Seite 21.

Bedienungsanleitung

Fehlermeldungen

Eine Übersicht möglicher Fehler, die einen normalen Betrieb nicht erlauben.

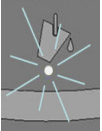
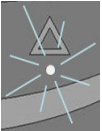
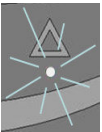
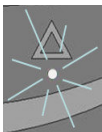
Abbildung	Fehler	Ursache	Behebung
	Gelbes Licht an mittlerer LED mit Entleerungssymbol und FULL auf dem Display	Wasserbehälter voll oder Störung an Wasserpumpe (Zubehör)	S. Anleitung zum Entleeren unten bzw. Pumpenableitung überprüfen.
	Rotes Licht an rechter Warn-LED HIGH Temp auf dem Display	Druck oder Temperatur im Hochdruckelement zu hoch.	Filter und Entfeuchter auf Schmutz in den Luftwegen überprüfen.
	Rotes Licht an rechter Warn-LED AMBIENT TEMP auf dem Display	Raumtemperatur ausserhalb des normalen Arbeitsbereiches..	Den Entfeuchter im spezifizierten Temperaturbereich von 3°-32°C setzen.
Sensor Fail			
	Rotes Licht an rechter Warn LED SENSOR FAIL auf dem Display. Einer der internen Sensoren ist defekt.	<ol style="list-style-type: none"> EVAP FAIL Thermofühler des Verdampfers defekt. COND FAIL Thermofühler des Kondensators defekt. ROOM FAIL Eingebauter Raumtemperaturfühler defekt. 	<p>Autorisierten Servicetechniker hinzuziehen.</p> <p>Autorisierten Servicetechniker hinzuziehen.</p> <p>Autorisierten Servicetechniker hinzuziehen.</p>
	Die +/-Tasten verwenden, um zwischen 3 möglichen Fehlern zu wechseln.		
	Rotes Licht an rechter Warn-LED LP STOP auf dem Display.	Undichte Stelle im Kühlkreislauf.	Autorisierten Servicetechniker hinzuziehen.

Bedienungsanleitung

Entleeren des Wasserbehälters

Der Entfeuchter braucht zum Entleeren des Wasserbehälters nicht abgeschaltet zu werden. Er schaltet sich automatisch ab, wenn der Wasserbehälter entfernt wird.

Die Entleerung ist wie folgt vorzunehmen:

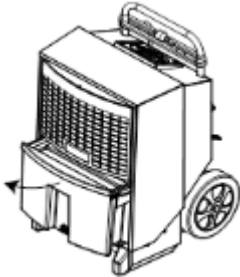
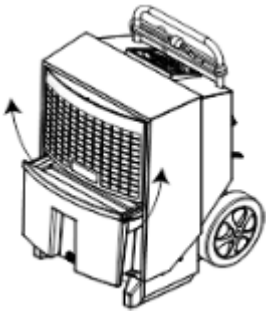
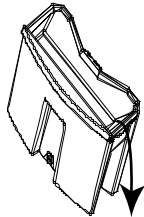
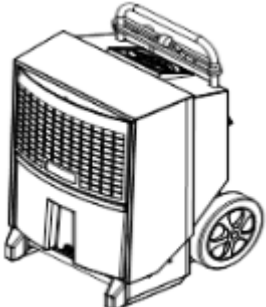
Schritt	Massnahme	Abbildung
1	Den Wasserbehälter am vorderen Griff zur Hälfte aus dem Gerät ziehen.	
2	Seitlich in die Griffmulden des Wasserbehälters fassen und diesen aus dem Entfeuchter herausheben.	
3	Den Wasserbehälter über den seitlichen Giesser entleeren.	
4	Den Wasserbehälter wieder an seinen Platz setzen.	



WICHTIG!!!!!!

Stellen Sie sicher, dass der Wasserbehälter wieder ganz eingeschoben wird.

ZUBEHÖR

Einführung Nähere Einzelheiten zu den Zubehörteilen können bei Wilms angefordert werden.

Liste Es folgt eine komplette Liste für den Kondenstrockner mit Abbildungen, Beschreibung und Artikel-Nummern:

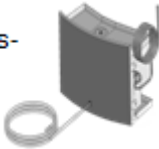
Zubehör	Abbildung	Beschreibung	KT	Artikel-Nummer
Hygrostat		Mit einem angeschlossenen Hygrostat kann der Entfeuchter abhängig von der aktuellen Luftfeuchte automatisch betrieben werden.		
		Hygrostat mit Netzkabel und Klinkenstecker.	Alle	3102004
Absperrhahn u. Schlauch-Gewinde		Kugelventil, Messing- Schlauch-Gewinde und Schlauchschelle.	KT 325 - KT 825	3103750
Kondenswasserpumpe		Bei Verwendung einer Kondenswasserpumpe entfällt das Entleeren des Wasserbehälters.	KT 325 KT 425 / KT 825	3103756 3103755

Serviceanleitung

Übersicht

Hinweis Ersatzteile sind ab Seite 22 aufgeführt.

Warnhinweis Vor dem Service des Gerätes stets die Stromversorgung unterbrechen!

Inhalt	<u>Dieser Abschnitt enthält folgende Punkte:</u>	Seite
	Übersicht	14
	Vorsorgliche Wartung	15 - 16
	Fehlersuche und deren Behebung	17 - 18
	Technische Daten	18
	Abmessungen	19
	Entsorgung	20
	Schaltplan	21
	Ersatzteile	22 - 27

Vorsorgliche Wartung

Einführung Im Interesse eines reibungslosen Betriebes muß der Entfeuchter regelmäßig gewartet werden.

Nachfolgend werden die empfohlenen monatlich und jährlich durchzuführenden Massnahmen beschrieben.

Wichtig! Vor Wartungsarbeiten am Gerät stets die Stromversorgung unterbrechen!!!

**Monatliche
Wartung** Dabei ist wie folgt vorzugehen:

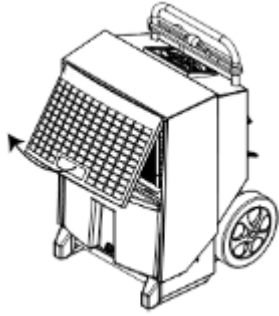
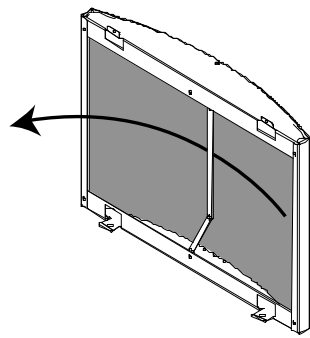
Schritt	Maßnahme
1	Das Frontgitter durch Kippen öffnen. 
2	Den Filter herausnehmen und mit lauwarmem Seifenwasser abspülen. Bei geringer Verschmutzung reicht Staubsaugen. Ist der Filter stark verschmutzt, sollte er ausgetauscht werden, siehe Abschnitt Ersatzteile. 
3	Den Wasserbehälter reinigen.

Vorsorgliche Wartung

Monatliche Wartung

Schritt

Maßnahme

- 4 Die beiden Schrauben auf jeder Seite entfernen und die Haube um ca. 30 Grad ankippen.

Die Haube abnehmen.

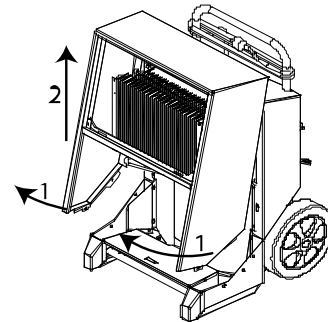
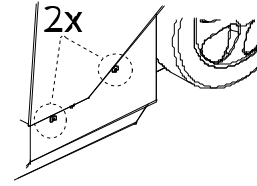

- 5 Die Verdampferfläche mit einer weichen Bürste, einem Staubsauger oder mit Druckluft reinigen.

Danach Haube und Wasserbehälter wieder einsetzen.

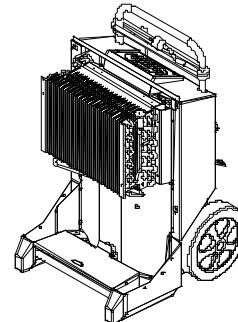

- 6 Bei Durchführung der monatlichen Wartung **nicht** den Serviceintervallzähler dieser Einheiten zurückstellen.

Jährliche Wartung oder Wartung nach Serviceintervall- Zähler

Geben Sie den Entfeuchter nach Ablauf des Serviceintervalls oder mindestens einmal jährlich bei einer autorisierten Servicestelle ab.

Das Gerät wird dort sorgfältig gewartet und inspiziert, auf undichte Stellen im Kühlsystem und auf elektrische Sicherheit überprüft.

Wilms bietet auch feste Service-Kontakte an.
Für nähere Einzelheiten wenden Sie sich an den nächsten Wilms-
Vertragshändler.

Fehlersuche und Behebung der Fehler

Zur Suche und Behebung eines Problems oder Fehlers ist nach dieser Tabelle vorzugehen:

Problem	Mögliche Ursache	Lösung
<ul style="list-style-type: none"> ▪ Entfeuchter startet nicht. ▪ Display nicht eingeschaltet. 	<ul style="list-style-type: none"> Stecker nicht an Netz-Steckdose angeschlossen. 	<ul style="list-style-type: none"> Überprüfen, ob der Entfeuchter an die Stromversorgung angeschlossen ist. Die Netzsteckdose gegebenenfalls mit einem anderen elektrischen Gerät überprüfen.
<ul style="list-style-type: none"> ▪ Entfeuchter startet nicht. ▪ Grüne Kontroll-Lampe leuchtet nicht. ▪ HYG STOP wird auf dem Display angezeigt. 	<ul style="list-style-type: none"> Hygrostat hat einen Luftfeuchtwert gemessen, der unter dem Sollwert liegt, und das Gerät zur Energieeinsparung abgeschaltet. 	<ul style="list-style-type: none"> Sollwert des Hygrostaten verringern oder zu manuellem Betrieb wechseln, s. Abschnitt über Bedienung des eingebauten Hygrostaten, siehe Seite 8.
<ul style="list-style-type: none"> ▪ Gelbe Kontroll-Lampe leuchtet. Display zeigt FULL 	<ul style="list-style-type: none"> Behälter voll oder Pumpe (Zubehör) blockiert. 	<ul style="list-style-type: none"> Wasserbehälter entleeren oder Pumpenblockade beseitigen.
<ul style="list-style-type: none"> ▪ Rote Kontroll-Lampe leuchtet. 	<ul style="list-style-type: none"> Fehler, der zur Betriebsunterbrechung führt. 	<ul style="list-style-type: none"> S. Tabelle zur Bedienungsanleitung auf Seite 17 über Fehlermitteilungen.
<ul style="list-style-type: none"> ▪ Entfeuchter läuft. ▪ Grüne Kontroll-Lampe leuchtet. ▪ Service blinkt im Display. 	<ul style="list-style-type: none"> Zeit für Serviceintervall abgelaufen. 	<ul style="list-style-type: none"> Das Produkt wie im Abschnitt über den Serviceintervallzähler angegeben warten.
<ul style="list-style-type: none"> ▪ Entfeuchter läuft. ▪ Wenn RH% aktiviert wird, erscheint im Display SENSOR FAIL 	<ul style="list-style-type: none"> RH%-Sensor defekt. 	<ul style="list-style-type: none"> RH%-Sensor austauschen.
<ul style="list-style-type: none"> ▪ kW/h und Betriebsstunden werden ohne Netzstrom nicht angezeigt. 	<ul style="list-style-type: none"> Datenspeicher - Batterie leer. 	<ul style="list-style-type: none"> Batterie austauschen, siehe Seite 10.

Fehlersuche und Behebung der Fehler

Hinweis: Falls die Maschine nicht ordnungsgemäß läuft, unverzüglich abschalten.

Bevor Sie mit der Fehlersuche und Behebung des Problems beginnen, warten Sie eine Minute, da die Elektronik das Gerät aus Sicherheitsgründen abgeschaltet haben könnte.

Zusätzliche Hilfe: Wenn der Entfeuchter nicht wieder startet, wenden Sie sich an Ihren Wilms-Vertragshändler. Dies gilt auch für den Fall, dass die Maschine läuft, ohne Wasser abzuscheiden. Wahrscheinlich ist der Kühlkreislauf defekt, weshalb ein Servicetechniker hinzugezogen werden muß.

Technische Daten

Allgemeine Daten Die folgende Tabelle enthält die allgemeinen technischen Daten.

Daten		Einheit	KT 325	KT 425	KT 825
Arbeitsbereich - Feuchte		%RH	40-100		
%RH-Hysterese		%RH	4		
Arbeitsbereich-Temperatur		°C	3-32		
Netzstromanschluß		V/Hz	230/50		
Max. Amperebelastung		A	2,7	3,6	4,9
Max. Eingangsleistung		kW	0,56	0,81	1,12
Luftleistung		m³/h	300	400	800
Kühlmittel		-	R134a	R407C	R407C
Kühlmittelauffüllung		kg	0,410	0,450	0,650
Fassungsvermögen des Wasserbehälters		l	7,1	13,8	13,8
Schalldruckpegel in 1 m Abstand		DB (A)	56	59	62
Gewicht		KG	32	42	46
Schutzklasse		IP	x 4		
Filter		PPI	15		
kW/h-Messgenauigkeit		%	+ / - 5%		

Abmessungen

Abbildung

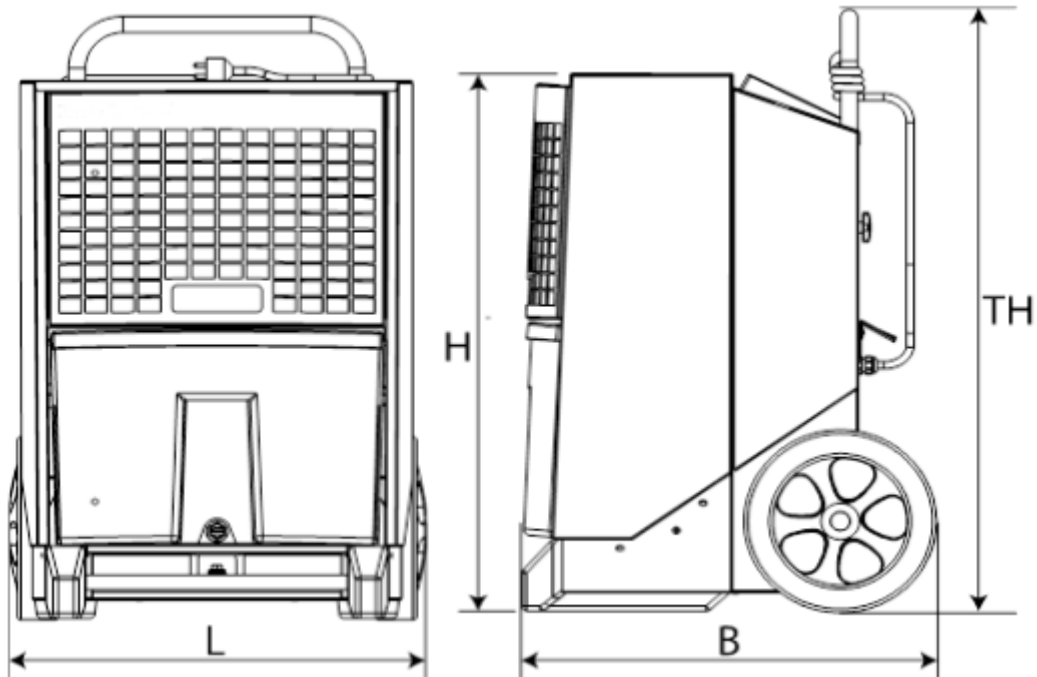

	KT 325	KT 425	KT 825
L	412 mm	535 mm	535 mm
B	505 mm	535 mm	535 mm
H	650 mm	740 mm	820 mm
TH	740 mm	825 mm	905 mm

Entsorgung

Das Gerät ist für langjährigen Betrieb ausgelegt. Wenn es entsorgt werden soll, hat dies gemäß aller einschlägigen gesetzlichen Vorschriften in umweltschonender Weise zu erfolgen.

Elektrische und elektronische Geräte und deren Batterien enthalten Stoffe, Komponenten und Substanzen, die der menschlichen Gesundheit und der Umwelt schaden können, wenn der Abfall nicht ordnungsgemäß entsorgt wird.

Elektrische und elektronische Geräte und Batterien sind mit einer durchkreuzten Mülltonne gekennzeichnet. Dies bedeutet, dass elektrische und elektronische Geräte und Batterien nicht zusammen mit Haushaltsabfällen entsorgt werden dürfen, sondern getrennt gesammelt werden müssen.

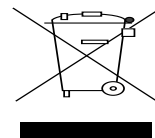

Einige Batterien sind auch mit den chemischen Zeichen Hg (Quecksilber), Cd (Cadmium) oder Pb (Blei) gekennzeichnet. Dabei handelt es sich um besonders schädliche Substanzen. Daher ist es sehr wichtig, dass solche Batterien gesammelt an einer zugelassenen Sammelstelle abgegeben werden. Dadurch tragen Sie dazu bei, dass die Batterien den gesetzlichen Vorschriften entsprechend recycelt werden und nicht unnötig die Umwelt schädigen.

Dieses Produkt hat eine eingebaute Datenspeicher-Batterie. Wenn Ihre örtlichen Behörden eine Sammelstelle bzw. einen Recyclinghof haben, wo elektrische und elektronische Geräte und Batterien angenommen werden, entsorgen Sie das Produkt und dessen Batterie dort. Für nähere Einzelheiten wenden Sie sich an Ihre örtlichen Behörden.

Schaltplan

Diagramm

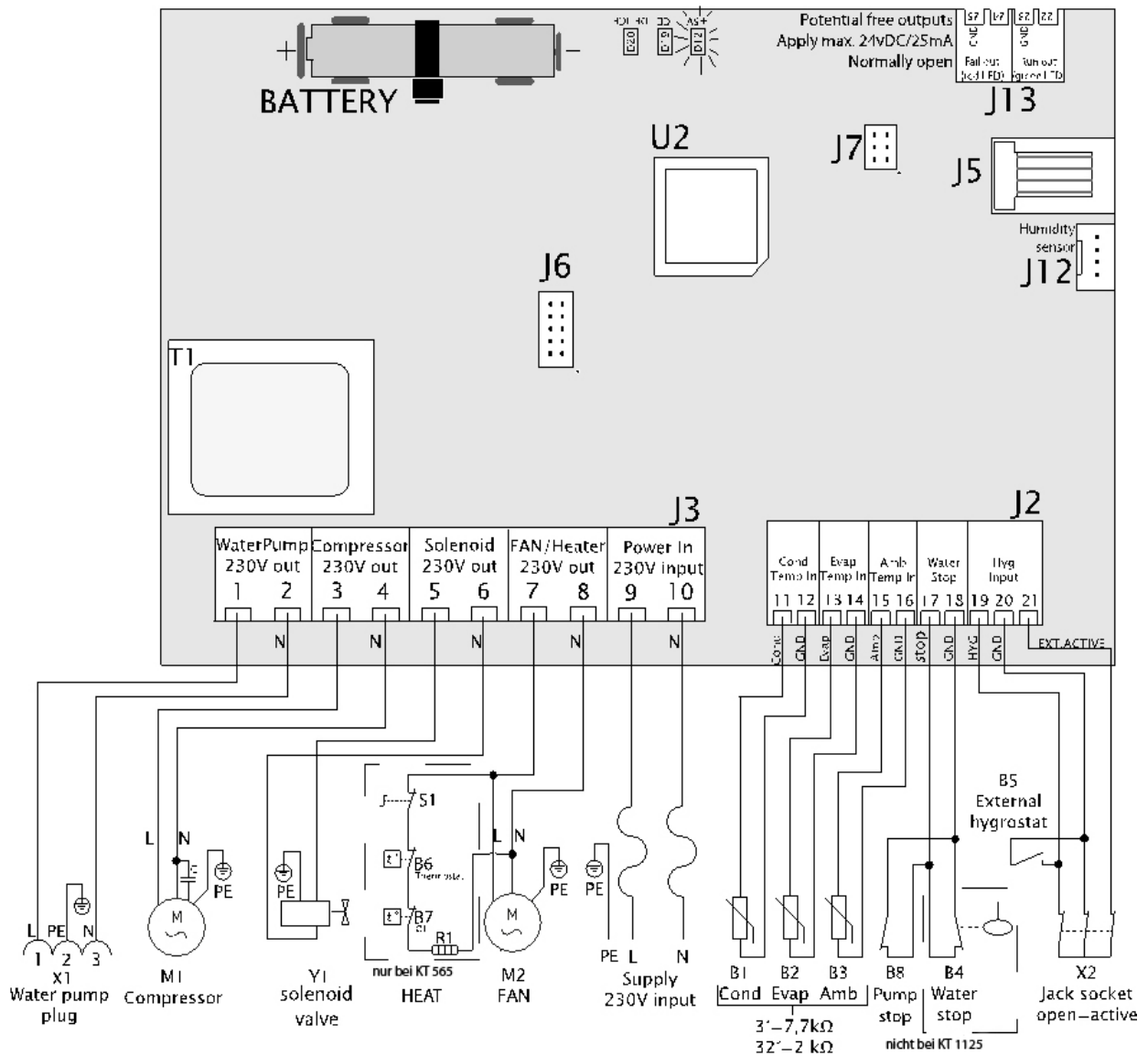

Pos.	Beschreibung	Pos.	Beschreibung
B1	Temperatursensor für die Kondensatorfläche	J6	Nicht in Gebrauch
B2	Temperatursensor für die Verdampferfläche	J7	Werkseinstellungen
B3	Umgebungstemp. Sensor	J12	Interner Hygrostat
B4	Voller-Wasserbeh.-Sensor	J13	Zusätzlicher Ausgang
B5	Externer Hygrostat (Zub)	M1	Kältekompressor
B6	Thermostat (Nur KT565)	M2	Ventilatormotor
B7	Übertemp.(Nur KT565)	R1	Heizelement (nur KT 565)
B8	Ext. Pumpenalarm (Zub.)	S1	Heizelement ein/aus
D12	LED+Stromversorgungskont.		nur KT 565
D19	LED Eis an Verdampf.	T1	Transformator
D20	LED Enteisung aktiviert	U2	CPU
J12	Niederspannungsanschl.	X1	Steckdose für Kondensatpumpe
J13	230 V Anschlüsse	X2	Steckdose f. ext. Hygrostaten
J5	Nicht in Gebrauch	Y1	Magnetventil (Druckausgleich)

Ersatzteilliste KT 325

Pos.	Best.Nr.	Bezeichnung	Stück
1	3103825	Frontabdeckung - komplett	1
2	3102018	Ventilatorfluegel 230 mm	1
3	3103518	Ventilatormotor	1
4	3103802	Ventilatorbuegel	1
4 A	3103800	Ventilator komplett	1
5	3103819	Ausblasgitter	1
6	3103816	Fahrbuegel	1
7	3103828	Raendelschraube M 6 x 35	2
8	3110220	Einbaubuchse	1
9	3103824	Fuss	2
10	3103823	Achse	1
11	3103822	Rad komplett	2
12	3103821	Vibrationsdaempfer	3
13	3103820	Kompressor	1
14	3103805	Kondensator - Verdampfer	1
15	3103806	Frontgitter einschliesslich Filter	1
16	3103807	Filter	1
17	3103826	Wasserkasten	1
18	3103827	Stopfen komplett	1
19	3103815	Spule für Magnetventil	1
20	3103808	Wasserstop-Fühler	1
21	3110227	Sensor Satz	1
22	3103853	Kabelsatz kpl. einschl. Sensoren	1
23	3110224	Anschlusskabel 3,5 m	1
24	3103830	Dichtung für Schaltkastenabdeckung	1
25	3110225	Bedienfeld komplett einschließlic Display	1
26	3110226	Steuerung	1
27	3104212	Thermoventil mit Schelle	1
28	3103510	Trockenfilter	1
29	3103829	Magnetventil	1
o.Abb.	3104106	Schwimmer	1
o.Abb.	3102016	Hygrostatsteckdose	1
o.Abb.	3103167	Fuehler 2600mm	3

Explosionszeichnung

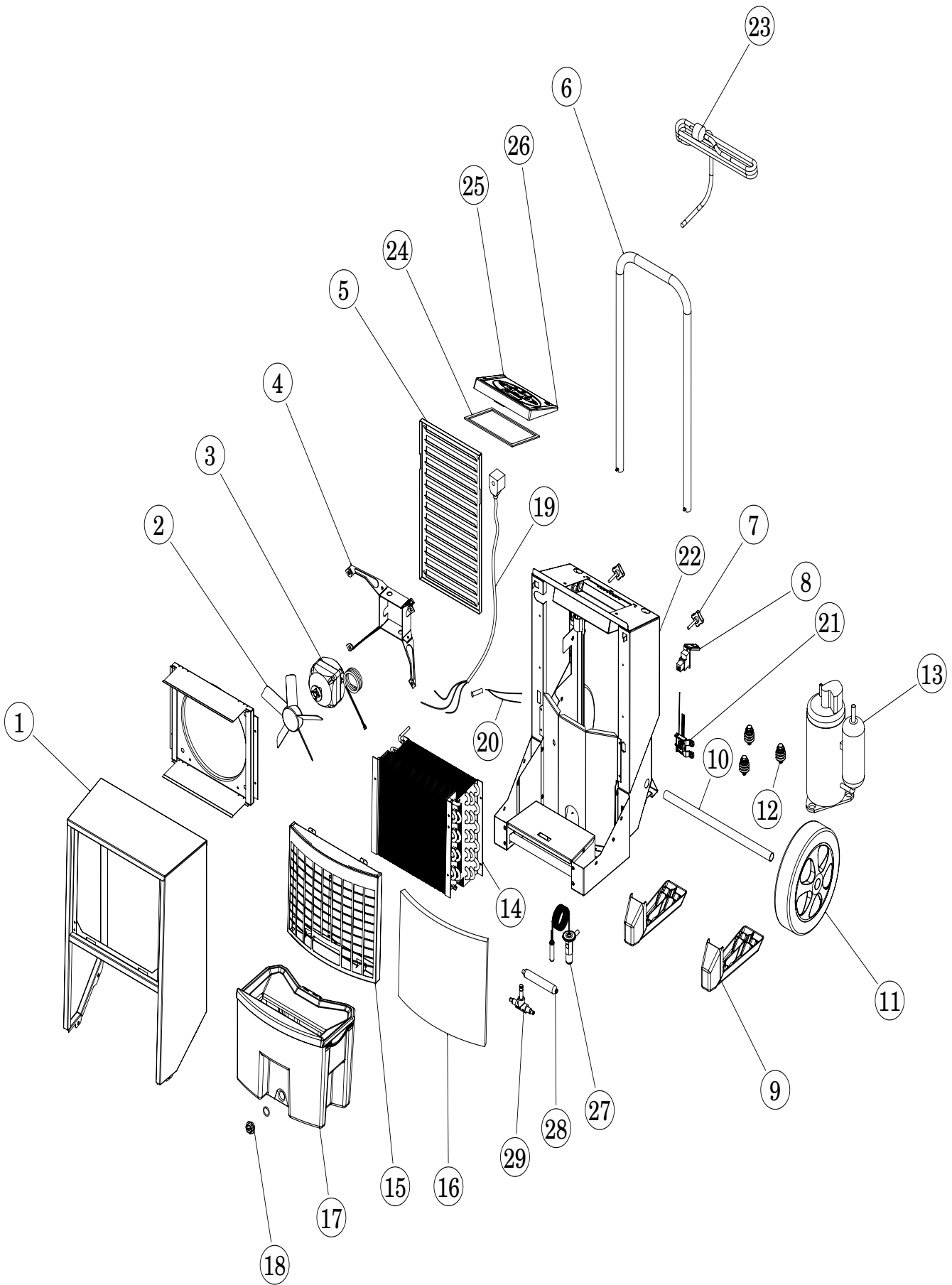

Ersatzteilliste KT 425

Pos.	Best.Nr.	Bezeichnung	Stück
1	3104209	Frontgehaeuse komplett	1
2	3102018	Ventilatorfluegel	1
3	3103518	Ventilatormotor	1
4	3103802	Ventilatorbuegel	1
4 A	3103800	Ventilator kpl.	1
5	3104204	Ausblasgitter	1
6	3104203	Fahrbuegel	1
7	3103828	Raendelschraube M 6 x 35	2
8	3110220	Einbaubuchse	1
9	3104208	Fuss	2
10	3104207	Achse	1
11	3103822	Rad komplett	2
12	3104206	Vibrationsdaempfer	3
13	3104205	Kompressor	1
14	3104308	Kondensator-Verdampfer	1
15	3104201	Frontgitter einschließlic Filter	1
16	3104202	Filter	1
17	3104210	Wasserbehaelter komplett	1
18	3103827	Stopfen komplett	1
19	3103815	Spule für Magnetventil	1
20	3103808	Wasserstopfuehler	1
21	3110227	Sensor-Satz	1
22	3104310	Kabelsatz kpl. einschliesslich Sensoren	1
23	3110224	Anschlusskabel - 3,5 m	1
24	3103830	Dichtung für Schaltkastenabdeckung	1
25	3110225	Bedienfeld komplett einschliesslich Display	1
26	3110226	Steuerung	1
27	3104212	Thermoventil mit Schelle	1
28	3108206	Trockenfilter	1
29	3103829	Magnetventil	1
o.Abb.	3104106	Schwimmer	1
o.Abb.	3102016	Hygrostatsteckdose	1
o.Abb.	3103167	Fuehler 2600mm	3

Expositionszeichnung

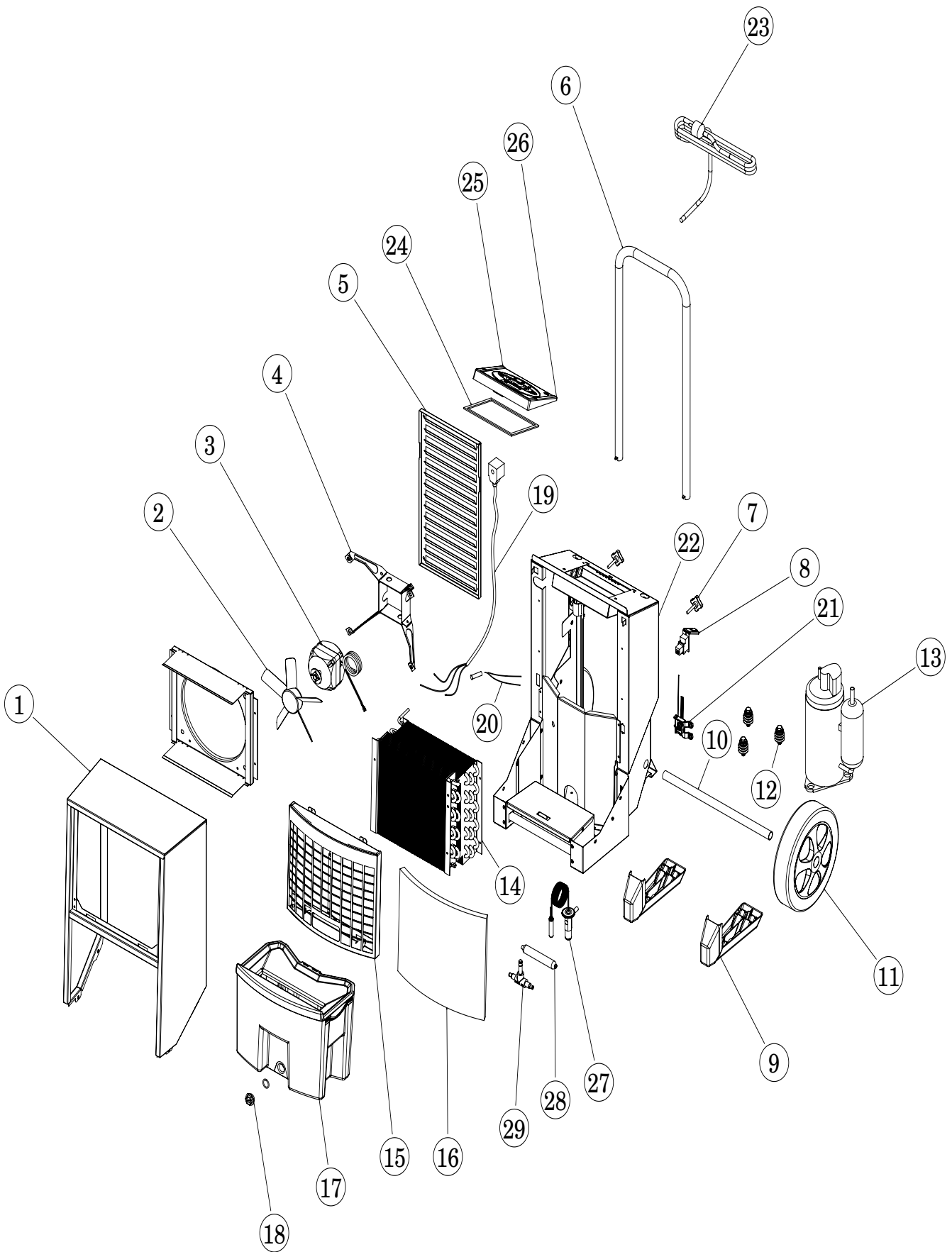

Ersatzteilliste KT 825

Pos.	Best.Nr.	Bezeichnung	Stück
1	3108209	Frontgehaeuse komplett	1
2	3108203	Ventilatorfluegel 300 mm	1
3	3108201	Ventilatormotor	1
4	3108202	Ventilatorbuegel	1
4 A	3108200	Ventilator kpl.	1
5	3108207	Ausblasgitter	1
6	3104203	Fahruegel	1
7	3103828	Raendelschraube M 6 x 35	2
8	3110220	Einbaubuchse	1
9	3104208	Fuss	2
10	3104207	Achse	1
11	3103822	Rad komplett	2
12	3104206	Vibrationsdaempfer	3
13	3108208	Kompressor	1
14	3108102	Kondensator	1
15	3108204	Frontgitter einschließlic Filter	1
16	3108205	Filter	1
17	3104210	Wasserbehaelter komplett	1
18	3103827	Stopfen komplett	1
19	3103815	Spule fuer Magnetventil	1
20	3103808	Wasserstop-Fuehler	1
21	3110227	Sensor-Satz	1
22	3104310	Kabelsatz komplett	1
23	3110224	Anschlusskabel - 3,5 m	1
24	3103830	Dichtung für Schaltkastenabdeckung	1
25	3110225	Bedienfeld komplett einschließlic Display	1
26	3110226	Steuerung	1
27	3108210	Thermoventil mit Schelle	1
28	3108206	Trockenfilter	1
29	3103829	Magnetventil	1
o.Abb.	3104106	Schwimmer	1
o.Abb.	3102016	Hygrostatsteckdose	1
o.Abb.	3103167	Fuehler 2600mm	3

Explosionszeichnung

