



YANMAR
MINI RAUPENTRANSPORTER

C08



Motor

YANMAR LN 100 AE

Leistung

10 HP

Einsatzgewicht

560 kg

Abmessungen

2150 x 810 x 1336 mm

EFFIZIENZ UNTER ALLEN



KOMPAKTHEIT

Reduzierte Gesamtbreite und kleiner Wendekreis, dadurch höchste Manövrierfähigkeit in engsten Baustellen. Eine Gesamtlänge von lediglich 2150 mm für einfachen Transport.



ABLADEN

Hohes Fassungsvermögen der Lademuße im Verhältnis zu den sehr kompakten Abmessungen. Abladen über die Frontseite. Ausreichender Kippwinkel des Behälters : sicheres Abladen in nur einem Schritt, auch an Hanglagen.



ERGONOMIE

Leichter Zugang zu den Bedienelementen und einfache Bedienung. Zugang zur Bedienplattform von allen Seiten möglich. Sehr geringe Übertragung von Vibrationen auf den Bediener. Integrierte und durch einen Schlüssel gesicherter Dokumentenhalter.



MOTOR

YANMAR Motor, LN-Generation. Die Maschine ist langlebig und bedienungsfreundlich dank ihres leistungsstarken Motors.



WARTUNG

Große Motorhaube, die optimalen Zugang zu den wichtigsten Motorkomponenten bietet. Die Kontrollpunkte sind so positioniert, dass die Wartungsarbeiten vereinfacht werden. Der sichere 10-Liter-Tank ermöglicht eine unvergleichliche Arbeitsautonomie.



SICHERHEIT

Sichere arretierbare Parkbremse. Geschütztes, ergonomisches und funktionales Bedienpult. Doppelfilter zum Schutz des Motors für den Einsatz unter anspruchsvollen Bedingungen.



ROBUST UND ZUVERLÄSSIG

- 4 verschiedene Versionen für alle Arten von Anwendungen: **POWER, POWER+, HI TIP, HI TIP+**
- Ideal für die Garten- und Landschaftsgestaltung sowie Bauarbeiten geeignet.
- Gummi-Raupenkettensysteme beschädigen nicht den Asphalt und bieten hervorragende Haftung auf weichem Untergrund.
- Fahrwerk mit Laufrollen mit Pendelstützen ausgestattet, um unterschiedliche Bodenhöhen auszugleichen.

GELÄNDEBEDINGUNGEN



KOMPAKTHEIT

Der Yanmar C08 ist ideal für den Einsatz in allen Bodenklassen geeignet und bietet enorme Vielseitigkeit und Produktivität.

Dank seiner Maße, kann der C08 unter sehr beengten Bedingungen arbeiten, wobei seine geringe Breite (810 mm in der Standardausführung und 835 mm bei Variante „selbstladend“) ein echter Vorteil ist.

Er verfügt über ein sehr robustes, auf Raupen montiertes Fahrgestell, und kann Stufen hinauffahren oder auf aufgeweichten Böden und im Schnee arbeiten.



ABLADEN

Eine hohe Ladekapazität ist sehr wichtig für eine kompakte Maschine wie den C08.

- 0,45 m³ gehäuft (POWER-Version)
- 0,36 m³ gehäuft (Versionen POWER+, HI TIP, HI TIP+)

Das Ausschütten der Ladung über die Front der Maschine ist absolut sicher.

Die Hochkippsmodelle haben eine Abkipphöhe von bis zu 1500 mm und können ihre Ladung in die meisten Mulden, über Zäune und Gartenmauern sowie auf höhergelegene Arbeitsflächen kippen.

Dank der spezifischen Form der Stützrollen können die Geräte in rauem Gelände fahren, ohne dass Material verschüttet wird. Die Nutzlast des C08 beträgt 800 kg, das ermöglicht den Einsatz der Maschine für eine Vielzahl von Arbeiten. Der C08 ist für den Abtransport von Bauschutt sowie anderer Materialien ausgelegt.





ERGONOMISCHE BEDIENUNG

Der C08, zugänglich von allen Seiten, ist sehr einfach zu bedienen. Der einfache und schnelle Start der Maschine bei fast allen Wetterbedingungen und die feine Ansteuerung der Bedienelemente ermöglichen eine komfortable Bedienung der Maschine.

Durch den Einsatz eines hydrostatischen Fahrtriebs garantiert der C08 ein sicheres und präzises Fahren. Zugleich konnte die Vibration weiter minimiert werden um den Fahrer noch mehr Komfort bieten zu können.

Diese Merkmale tragen dazu bei, dass der Fahrer sicher und ermüdungsarm arbeiten kann.



MOTOR

Der C08 ist mit einem Yanmar-Dieselmotor ausgestattet, der so eingebaut ist, dass der Fahrer kaum Vibrationen ausgesetzt ist. Des Weiteren besitzt die Maschine einen hydrostatischen Antrieb mit Verstell-Pumpen.

Dieses System bietet dem Fahrer die ideale Kombination aus Geschwindigkeit und Leistung.

Die Hydrauliksysteme der Mulde und des Selbstladesystems sind getrennt, so dass das Gerät während des Betriebs auch fahren kann.



WARTUNG

Dank des guten Zugangs zu allen Servicepunkten ist die Wartung sehr einfach. Auf Grund der großen Motorhaube, welche einen optimalen Zugang zu den wichtigsten Motorkomponenten bietet und die täglichen Kontrollpunkte

(Wasser, Motoröl, Filter...) sind so positioniert, dass die Wartungsarbeiten vereinfacht werden. Das Armaturenbrett ist sehr ergonomisch und intuitiv gestaltet. Der Fahrer kann sich sehr schnell mit allen Steuerelementen vertraut machen und mit maximaler Sicherheit auf der Baustelle arbeiten.



SICHERHEIT

Der C08 ist ausgerüstet mit einem geschützten,, ergonomischen und funktionalem Bedienpult, das für die Sicherheit auf Baustellen mit Stundenzähler, Zündschlüssel und Hupe ausgestattet ist. Die Maschine ist weiterhin ausgestattet mit einer sicheren Feststellbremse und einem Doppelfilter zum Schutz des Motors für den Einsatz unter anspruchsvollen Bedingungen.



AUSSTATTUNG

Versionen

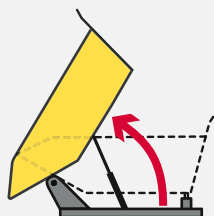

POWER

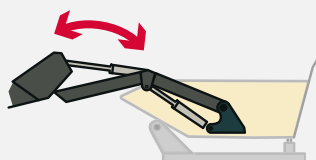

POWER+

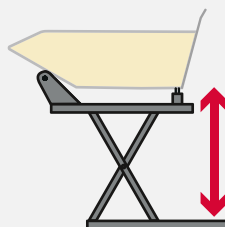

HI TIP

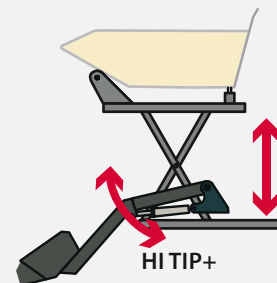

HI TIP+

Serienmässige Ausstattung :

Doppelfilter



1

Laufrollen

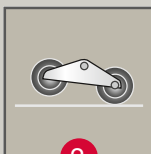

2

Parkbremse



3

Stahlräder



4

55 AMP/H

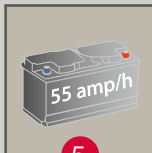

5

10 LT



6

Batterie-Hauptschalter



7

Stundenzähler



8

Axial Kolben Verstellpumpe

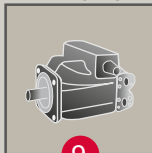

9

Motorhaube



10

Elektrischer Kühler



11

Elektrischer Startfunktion



12

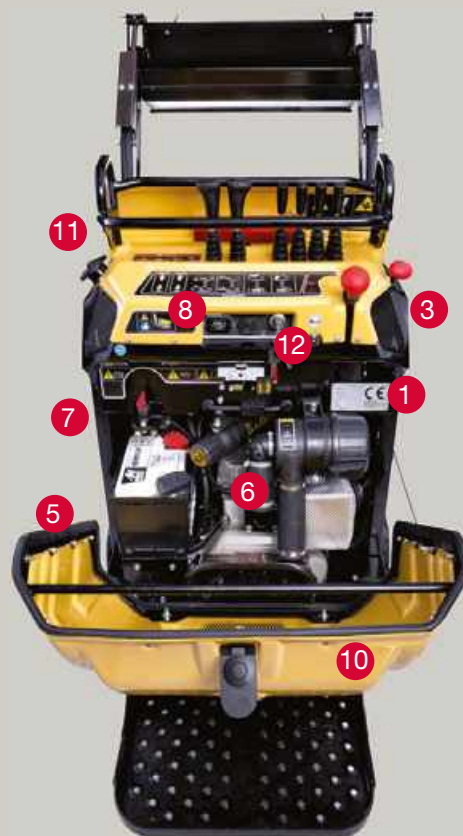



TECHNISCHE SPEZIFIKATIONEN

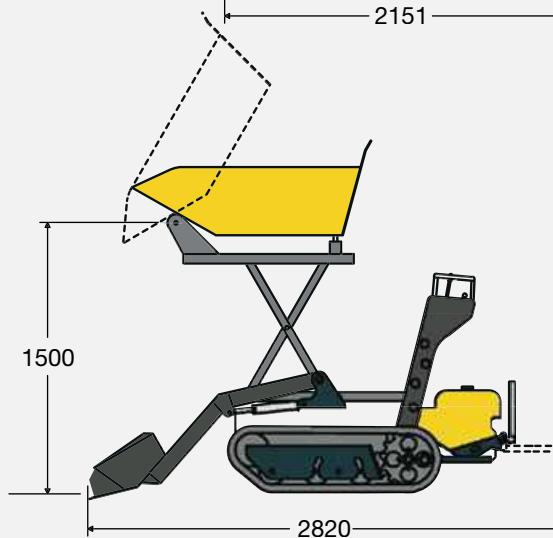
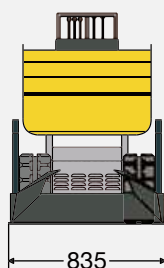
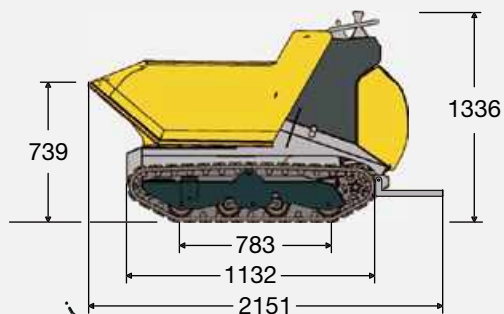
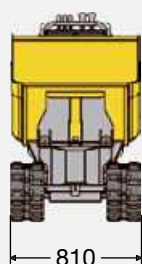

Vorbehaltlich technischer Änderungen. Maße in mm angegeben.



GEWICHT

	POWER	POWER+	HI TIP	HI TIP+
Einsatzgewicht	560 kg	665 kg	670 kg	770 kg



MOTOR

Typ	LN 100 AE
Kraftstoff	Diesel
Leistung	10 HP



HYDRAULIKANLAGE

Getriebe	Hydrostatische
Hydraulikpumpen	2 Pumpen mit variablem Durchfluss



LEISTUNGEN

Max. Fahrgeschwindigkeit	4 km/h
Ladekapazität	800 kg
Kapazität des Kippbehälters – gestrichen (POWER)	0,34 m ³
Kapazität des Kippbehälters – gehäuft (POWER)	0,45 m ³
Kapazität des Kippbehälters – gestrichen (POWER+, HI TIP, HI TIP+)	0,28 m ³
Kapazität des Kippbehälters – gehäuft (POWER+, HI TIP, HI TIP+)	0,36 m ³



UNTERWAGEN

Spurweite	180 mm
Fahrwerk	Laufrollen



YANMAR



Gedruckt in Frankreich – Die technischen Daten und Bilder dieses Prospektes können jederzeit geändert werden, ohne Information des Herstellers – Für weitere Informationen kontaktieren Sie bitte Ihren Yanmar Construction Equipment Europe-Händler.

Yanmar Construction Equipment Europe S.A.S.

25, rue de la Tambourine
52100 SAINT DIZIER – FRANCE
contact@yanmar.fr

www.yanmarconstruction.eu